

Dell™ Personal All-In-One Printer A960

Manuale per l'utente

Ricerca:

- Ordinazione di materiali di consumo
- Guida introduttiva
- Informazioni sul software
- Manutenzione delle cartucce di stampa
- Risoluzione dei problemi

Ordinazione di cartucce di stampa e di materiali di consumo

Il software fornito con la stampante multifunzione Dell™ Personal AIO Printer A960 consente di rilevare i livelli di inchiostro della stampante. Durante il processo di stampa, se i livelli di inchiostro sono ridotti, viene visualizzato un messaggio. È possibile ordinare le cartucce di inchiostro telefonicamente o mediante il sito Web, all'indirizzo www.dell.com/supplies.

Stati Uniti	877-465-2968 (877-Ink2You)
Canada	877-501-4803
Messico	001-800-210-7607
Portorico	800-805-7545
Regno Unito	0870 907 4574
Irlanda	1850 707 407
Francia	0825387247
Italia	800602705
Spagna	902120385
Germania	0800 2873355
Austria	08 20 - 24 05 30 35
Paesi Bassi	020 - 674 4881
Belgio	02.713 1590
Svezia	08 587 705 81
Norvegia	231622 64
Danimarca	3287 5215
Finlandia	09 2533 1411
Svizzera	0848 801 888

La stampante è stata progettata per utilizzare le seguenti cartucce:

Articolo:	Numero parte:
Cartuccia di stampa con inchiostro nero	7Y743
Cartuccia di stampa con inchiostro a colori	7Y745

Indicazioni di Nota, Avviso e Attenzione



NOTA: Una NOTA indica informazioni importanti che consentono di utilizzare al meglio il computer.



AVVISO: Un AVVISO evidenzia la possibilità di danni all'hardware o di perdita di dati e indica i metodi che consentono di evitare il problema.



ATTENZIONE: Con ATTENZIONE si indica la possibilità di danni a cose, di lesioni personali o di morte.

Le informazioni contenute in questo documento sono soggette a modifiche senza preavviso.

© 2003 Dell Inc. Tutti i diritti riservati.

La riproduzione con qualsiasi mezzo del presente documento, in parte o per intero, senza un'autorizzazione scritta di Dell Inc. è espressamente vietata.

Marchi utilizzati nel testo: *Dell* e il logo *DELL* sono marchi di Dell Inc.; *Microsoft* e *Windows* sono marchi registrati di Microsoft Corporation.

In questo documento possono essere utilizzati altri marchi e denominazioni per fare riferimento ai proprietari dei marchi o ai nomi dei prodotti. Dell Inc. rinuncia esplicitamente a qualsiasi interesse proprietario relativamente a marchi e denominazioni diversi dai propri.

UNITED STATES GOVERNMENT RESTRICTED RIGHTS

This software and documentation are provided with RESTRICTED RIGHTS. Use, duplication or disclosure by the Government is subject to restrictions as set forth in subparagraph (c) (1) (ii) of the Rights in Technical Data and Computer Software clause at DFARS 252.227-7013 and in applicable FAR provisions: Dell Inc., One Dell Way, Round Rock, Texas, 78682, USA.

Attenzione: INFORMAZIONI SULLA SICUREZZA

Al fine di evitare qualsiasi rischio relativo all'incolumità personale e di proteggere computer e ambiente di lavoro da possibili danni, attenersi alle indicazioni riportate di seguito.

- Utilizzare soltanto l'alimentatore fornito con questo prodotto o un alimentatore sostitutivo autorizzato dalla casa produttrice.
- Collegare il cavo di alimentazione a una presa elettrica posta in prossimità dell'apparecchio e accessibile facilmente.
- Per riparazioni di tipo diverso da quelle descritte nella documentazione utente, rivolgersi ad un tecnico esperto.

 **ATTENZIONE: Non utilizzare la funzione fax durante un temporale. Non installare questo prodotto né effettuare collegamenti elettrici o operazioni di cablaggio, quali cavo di alimentazione o telefonico, durante un temporale.**

Sommario

Indicazioni di Nota, Avviso e Attenzione	3
Attenzione: INFORMAZIONI SULLA SICUREZZA	4
1 Guida introduttiva	
Informazioni sulle parti della stampante	10
Accesso alla <i>Guida per l'utente</i>	13
Installazione della stampante	13
Installazione del pannello di comando	14
Utilizzo del pannello di comando	15
Menu del pannello di comando	17
Informazioni sul sensore automatico del tipo di carta	23
Caricamento della carta	25
Istruzioni per i supporti di stampa per il supporto carta	26
Posizionare il documento sul vetro dello scanner	28
2 Utilizzo della stampante	
Utilizzo dell'ADF	30
Caricare il documento nell'ADF	30
Istruzioni per i supporti di stampa per l'ADF	31
Stampa	32
Stampare fotografie	32

Copia	33
Copia di fotografie	34
Acquisizione	35
Acquisizione di fotografie	36
Modifica di immagini acquisite	37
Acquisizione di più pagine o immagini	37
Modifica del testo presente in un documento acquisito utilizzando il riconoscimento ottico dei caratteri (Optical Character Recognition, OCR).	38
Come salvare un'immagine sul computer	38
Invio di un'immagine o di un documento tramite e-mail	38
Ingrandimento o riduzione di immagini o documenti	39
Fax	40
Utilizzo del software fax Dell Printer Fax Tools	41
Utilizzo di Console servizio Fax (soltanto Windows XP)	43
Accesso all'Utilità impostazione fax	44
Invio di un fax	46
Ricezione di fax	48
Stampa per fax	50
Visualizzazione dei fax inviati e ricevuti	51
Visualizzazione dello stato di un fax	51
Utilizzo delle funzioni fax speciali	52

3 Informazioni sul software

Informazioni sul software della stampante	56
Utilizzo del Centro multifunzione Dell	56
Accedere al Centro multifunzione Dell:	56
Pagina principale di Centro multifunzione	57
Utilizzo di Proprietà di stampa	59
Accesso a Proprietà di stampa	59
Schede di Proprietà di stampa	60

Utilizzo di Centro soluzioni stampante Dell	61
Accesso al Centro soluzioni stampante Dell	61
Utilizzo di Studio immagini Dell	62
Accesso a Studio immagini Dell	62
4 Manutenzione delle cartucce di stampa	
Sostituzione delle cartucce di stampa	64
Allineamento delle cartucce di stampa	65
Pulizia degli ugelli delle cartucce di stampa	67
5 Risoluzione dei problemi	
Problemi di installazione	70
Problemi generali	70
La qualità della copia in bianco e nero non è soddisfacente	72
Il fax non funziona	74
La stampante non invia né riceve fax	74
Il paese predefinito non è stato impostato	75
Alimentazione non corretta o inceppamento del documento	78
Messaggi di errore e spie lampeggianti	79
Miglioramento della qualità di stampa	81
Pulizia degli ugelli delle cartucce	82
Rimozione e reinstallazione del software	82
Altre opzioni per la risoluzione dei problemi	83

6 Come contattare Dell

Assistenza tecnica	86
Servizio stato-ordine automatico	86
Come contattare Dell	87

SEZIONE 1

Guida introduttiva

Informazioni sulle parti della stampante

Accesso alla Guida per l'utente

Installazione della stampante

Installazione del pannello di comando

Utilizzo del pannello di comando

Informazioni sul sensore automatico del tipo di carta

Caricamento della carta

Informazioni sulle parti della stampante

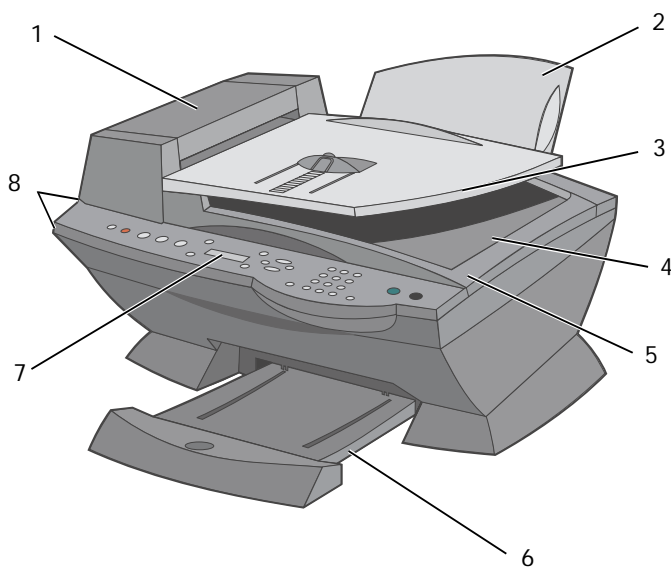

#	Utilizzare:	Per:
1	Alimentatore automatico documenti (ADF, Automatic Document Feeder)	Acquisire, copiare o inviare tramite fax documenti di più pagine o in formato Legal.
2	Supporto carta	Caricare la carta nella stampante.
3	Vassoio di entrata ADF	Caricare i documenti originali nella stampante. Opzione consigliata per l'acquisizione, la copia o l'invio di fax di documenti di più pagine.
4	Vassoio di uscita ADF	Raccogliere il documento originale all'uscita dell'ADF.
5	Coperchio superiore	Uso del vetro dello scanner: <ul style="list-style-type: none"> • Sollevare il coperchio superiore per posizionare o rimuovere gli elementi presenti sul vetro dello scanner. • È consigliabile l'utilizzo del vetro dello scanner quando si impiega carta di spessore maggiore, delicata o di formato non comune che non è possibile inserire nell'ADF.
6	Vassoio di uscita carta	Impilare i fogli che fuoriescono dalla stampante.
7	Display	Controllare lo stato della stampante o visualizzare messaggi, menu o impostazioni.
8	Pannello di comando	Utilizzare la stampante (collegata a un computer o non collegata). Per ulteriori informazioni, vedere "Utilizzo del pannello di comando" a pagina 15.

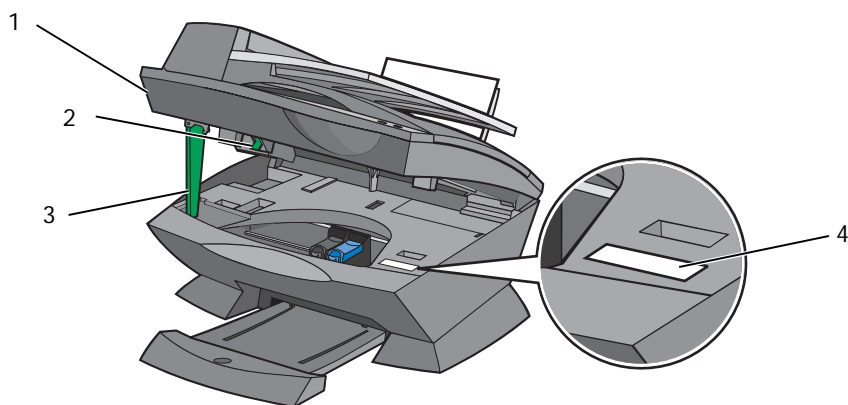

#	Utilizzare:	Per:
1	Stampante (unità scanner)	<ul style="list-style-type: none"> • Sollevare per installare o sostituire cartucce di stampa. • Sollevare per bloccare o sbloccare lo scanner.
2	Blocco scanner	<p>Bloccare o sbloccare lo scanner.</p> <ul style="list-style-type: none"> • Per <i>sbloccare</i> lo scanner, spingere il blocco scanner <i>lontano</i> da sé. • Per bloccarlo, tirare <i>verso di sé</i> il blocco scanner. <p>NOTA: Bloccare lo scanner se la stampante viene spostata. Sbloccare lo scanner prima di utilizzarlo.</p>
3	Supporto scanner	<p>Durante la sostituzione delle cartucce di stampa o quando si blocca o si sblocca il blocco dello scanner, tenere la stampante (l'unità scanner) aperta.</p> <p>NOTA: Per chiudere la stampante (l'unità scanner) in modo da eseguire normali operazioni: sollevare l'unità scanner (stampante), spingere il relativo supporto verso destra, quindi spingere verso il basso l'unità fino a toccare la parte principale della stampante.</p>
4	Codice servizio espresso	<ul style="list-style-type: none"> • Quando si contatta il supporto tecnico o se si visita il sito Web, all'indirizzo: support.dell.com, identificare la propria stampante. • Specificare il Codice servizio espresso durante la chiamata al supporto tecnico. Il Codice espresso non è disponibile per tutti i paesi.

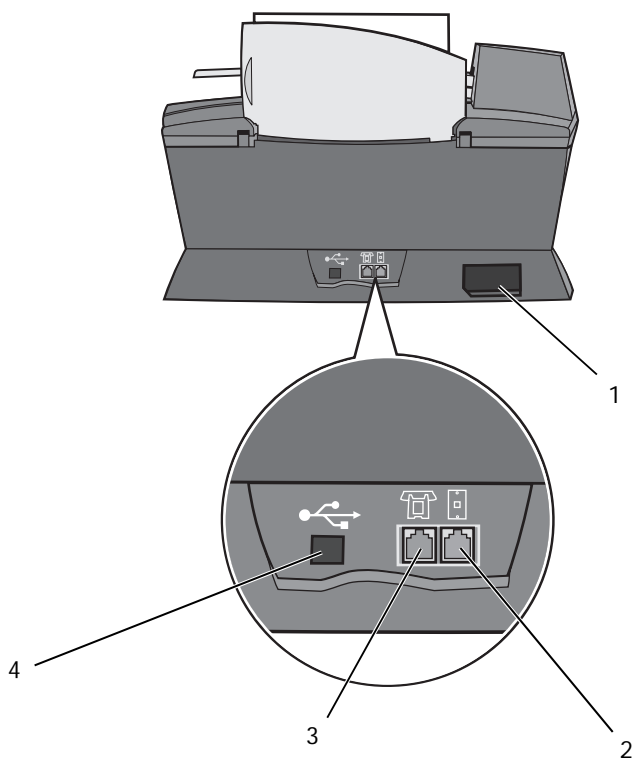

#	Utilizzare:	Per:
1	Connettore dell'alimentazione	Alimentare la stampante.
2	Connettore della presa a muro	Collegare la stampante a una linea telefonica attiva per inviare e ricevere fax. Per ricevere chiamate fax in arrivo, è necessario che la stampante sia collegata alla linea telefonica. NOTA: Non collegare un modem DSL (digital subscriber line), ISDN (integrated services digital network) o via cavo alla stampante.
3	Modem dati/fax, segreteria telefonica e connettore del telefono	Rimuovere la presa per collegare ulteriori periferiche alla stampante, quali modem dati/fax, telefono o segreteria telefonica. NOTA: Non collegare periferiche aggiuntive al connettore della presa a muro e non collegare un modem DSL (digital subscriber line), ISDN (integrated services digital network) o via cavo alla stampante.
4	Connettore cavo USB	Collegare la stampante a un computer.

Accesso alla *Guida per l'utente*

Fare clic su **Start** → **Tutti i programmi** (o **Programmi**) → **Dell Stampanti** → **Dell AIO Printer A960** → **View Dell Guida per l'utente**.

Installazione della stampante

 **NOTA:** La stampante Dell Personal All-In-One Printer A960 supporta i sistemi operativi Windows XP e Windows 2000.

Per installare l'hardware e il software, seguire le istruzioni nello *schema di installazione* della stampante. Per la risoluzione dei problemi relativi all'installazione, vedere pagina 70.

L'unità Dell TMAIO Printer A960 offre numerose funzioni. Ecco alcuni punti da tenere presente:

- Se la stampante è collegata a un computer, è possibile utilizzare il pannello di comando o il software della stampante per creare progetti.
- Per eseguire acquisizioni, è *necessario* collegare la stampante al computer.
- Per stampare, è *necessario* collegare la stampante al computer.
- Per eseguire copie, *non è necessario* collegare la stampante al computer.
- Per inviare fax, *non è necessario* collegare la stampante al computer.

 **NOTA:** Per utilizzare la funzione fax, è necessario connettere la stampante (collegata o meno a un computer) a una linea telefonica.

Installazione del pannello di comando

Utilizzare le seguenti istruzioni soltanto se con la stampante viene fornito un pannello di comando per le lingue aggiuntive.

- 1 Rimuovere il pannello di comando (se installato).

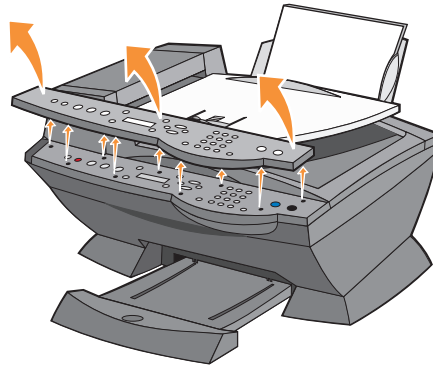

- 2 Scegliere il pannello di comando appropriato alla propria lingua.
- 3 Posizionare i fermi sulla stampante, quindi spingerli verso il basso.

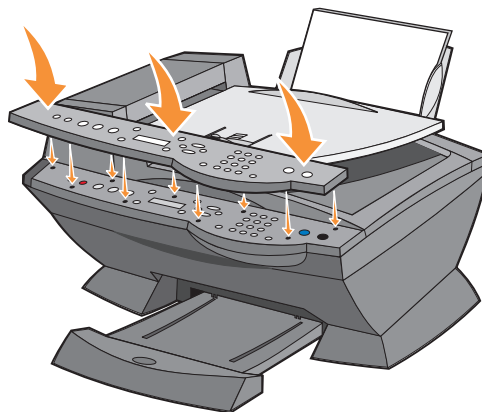

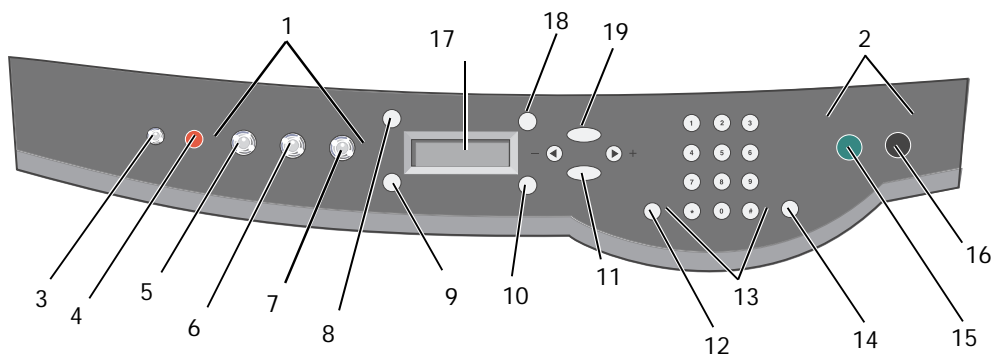

Utilizzo del pannello di comando

I pulsanti del pannello di comando consentono l'acquisizione, la copia, l'invio tramite fax e la personalizzazione di documenti. Quando la spia del pulsante di accensione **Power** è illuminata, la stampante è accesa. È possibile selezionare una modalità nell'area Modalità, selezionare o modificare impostazioni utilizzando diversi pulsanti e avviare un'acquisizione, una copia o l'invio di un fax dalla sezione sull'estrema destra dell'area di avvio.



	Utilizzare:	Per:
1	Area Modalità	Selezionare una modalità (acquisizione, copia o fax).
2	Area di avvio	Avviare un processo di acquisizione, copia o invio di fax in bianco e nero o a colori.
3	Power	Accendere o spegnere la stampante.
4	Stop/annulla	<ul style="list-style-type: none"> • Annullare un processo di acquisizione, stampa o copia in corso. • Cancellare un numero fax o terminare una trasmissione fax e ripristinare sul display le impostazioni fax predefinite. • Chiudere un menu. • Cancellare le impostazioni correnti e ripristinare le impostazioni predefinite.
5	Copia	Avviare la modalità di copia. NOTA: Questo pulsante è acceso quando la stampante è in modalità di copia.
6	Acquisizione	Avviare la modalità di acquisizione (possibile quando la stampante è collegata a un computer). NOTA: Questo pulsante è acceso quando la stampante è in modalità di acquisizione.
7	Fax	Avviare la modalità fax. La stampante può ricevere fax in qualsiasi modalità. NOTA: Questo pulsante è acceso quando la stampante è in modalità fax.
8	Numero di copie	Specificare un numero (da 1 a 99) di copie.

	Utilizzare:	Per:
9	Qualità	<ul style="list-style-type: none"> • Selezionare una delle seguenti qualità di copia: Bozza, Normale, Alta o Massima. • Selezionare la risoluzione fax: Standard, Fine, Super fine o Ultra fine. • Selezionare una risoluzione di acquisizione quando la stampante è collegata a un computer.
10	Chiaro/scuro	Rendere una copia o un fax più chiara o più scura.
11	Seleziona	<p>Scegliere l'opzione visualizzata sul display.</p> <p>NOTA: Se il pulsante Seleziona viene tenuto premuto, funziona come alimentatore della carta.</p>
12	Selezione rapida	<p>Utilizzare la funzione di selezione rapida quando la stampante è in modalità fax.</p> <p>NOTA: Se si seleziona Selezione rapida quando la stampante è in modalità di copia o di acquisizione, la stampante passa automaticamente alla modalità fax.</p>
13	Un numero del tastierino o un simbolo	<ul style="list-style-type: none"> • In modalità fax: <ul style="list-style-type: none"> Inserire numeri di fax. Rispondere a un sistema di risposta automatico. Selezionare lettere quando si crea una lista di selezione rapida. Digitare numeri per inserire o modificare la data e l'ora visualizzate sul display della stampante. • In modalità di copia: <ul style="list-style-type: none"> Impostare il numero di copie che si desidera effettuare.
14	Ricomponi/pausa	<ul style="list-style-type: none"> • Ricomporre l'ultimo numero inserito quando l'unità è in modalità fax. • Inserire una pausa di tre secondi nel numero da comporre. <ul style="list-style-type: none"> Inserire una pausa solo dopo aver iniziato a digitare il numero. Premere - per inserire una pausa prima del numero da comporre. <p>NOTA: Se si preme Ricomponi/pausa quando la stampante è in modalità di copia o acquisizione, quest'ultima passa automaticamente alla modalità fax.</p>
15	A colori	<p>Avviare un processo di copia, fax o acquisizione a colori.</p> <p>NOTA: Nell'area Modalità, assicurarsi che la modalità desiderata sia illuminata.</p>
16	B/N	<p>Avviare un processo di copia, fax o acquisizione in bianco e nero.</p> <p>NOTA: Nell'area Modalità, assicurarsi che la modalità desiderata sia illuminata.</p>
17	Display	Visualizzare stato, messaggi e menu della stampante.
18	Riduci/ingrandisci	Personalizzare le dimensioni del documento originale in base a un valore percentuale, per adattarlo alla pagina o al formato poster.

Utilizzare:	Per:
19 Opzioni	Scorrere l'elenco di intestazioni di menu (vedere "Menu del pannello di comando" a pagina 17).
- 	<ul style="list-style-type: none"> • Diminuire un numero sul display. • Scorrere un elenco sul display. • Aggiungere uno spazio durante la digitazione o la modifica di testo o numeri sul display LCD, come ad esempio nel caso di informazioni sulla funzione di selezione rapida o sui numeri di fax.
+ 	<ul style="list-style-type: none"> • Aumentare un numero sul display. • Scorrere un elenco sul display. • Cancellare l'ultimo carattere quando si digita o si modifica testo o numeri sul display LCD, come ad esempio nel caso di informazioni sulla funzione di selezione rapida o numeri di fax.

Menu del pannello di comando

Utilizzare il display per:

- Stato della stampante
- Messaggi
- Menu

Selezione delle voci di menu del pannello di comando

- 1 Premere uno dei pulsanti di modalità presenti sul pannello di comando della stampante.
- 2 Premere ripetutamente **Opzioni** fino a visualizzare l'intestazione di menu desiderata.
- 3 Premere + o - per scorrere le voci di menu disponibili.
- 4 Per salvare l'impostazione, premere **Seleziona** quando viene visualizzata la voce di menu desiderata.

Per ulteriori informazioni sull'utilizzo del pannello di comando, consultare la *Guida per l'utente*.



NOTA: Accanto all'opzione attualmente selezionata sul display è presente un asterisco (*).

Voci di menu della modalità di copia

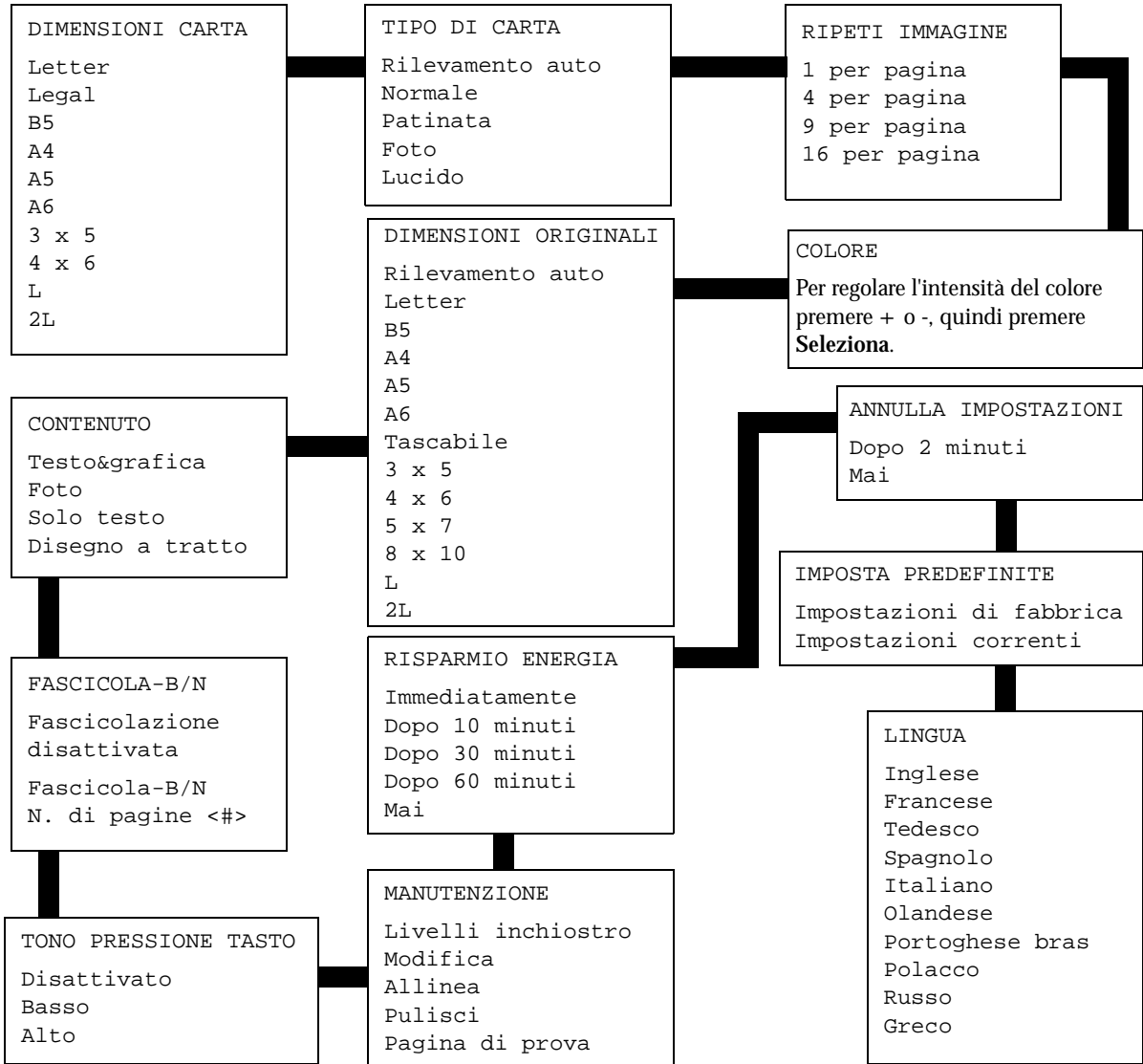

Voci di menu della modalità di acquisizione

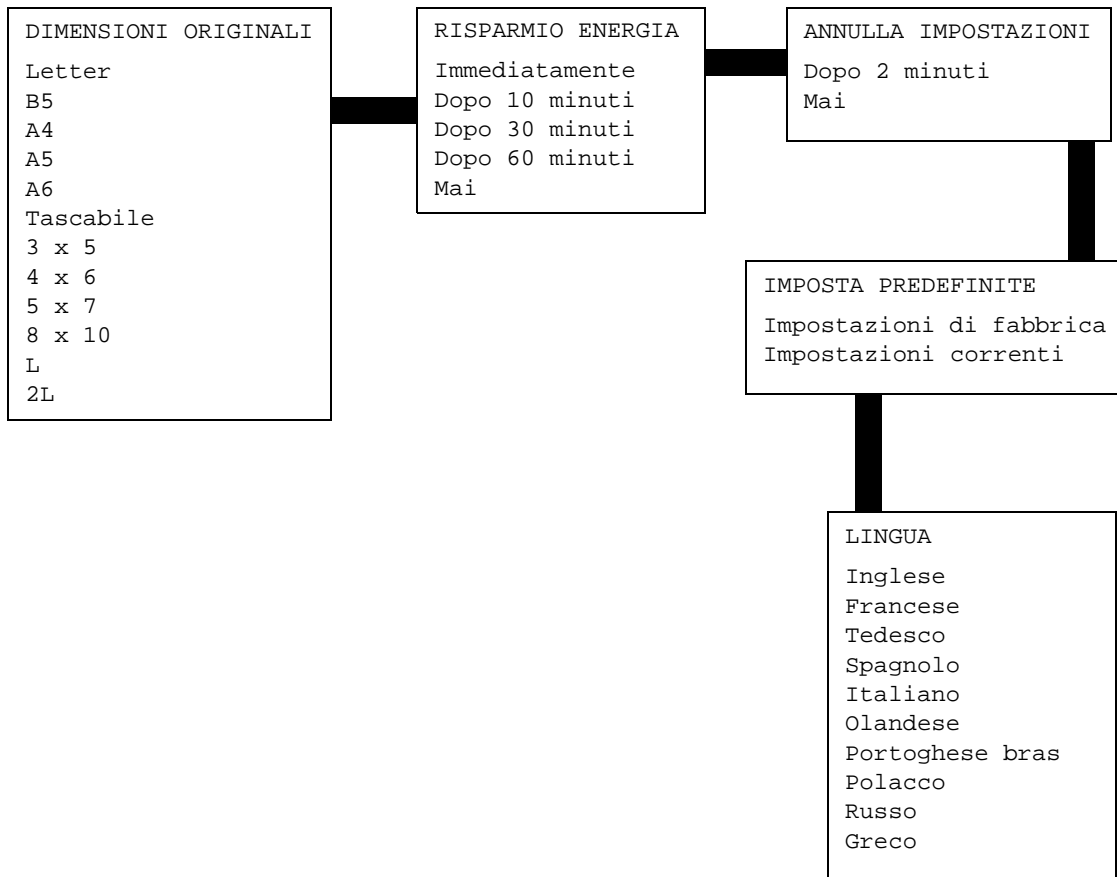

Voci di menu della modalità fax

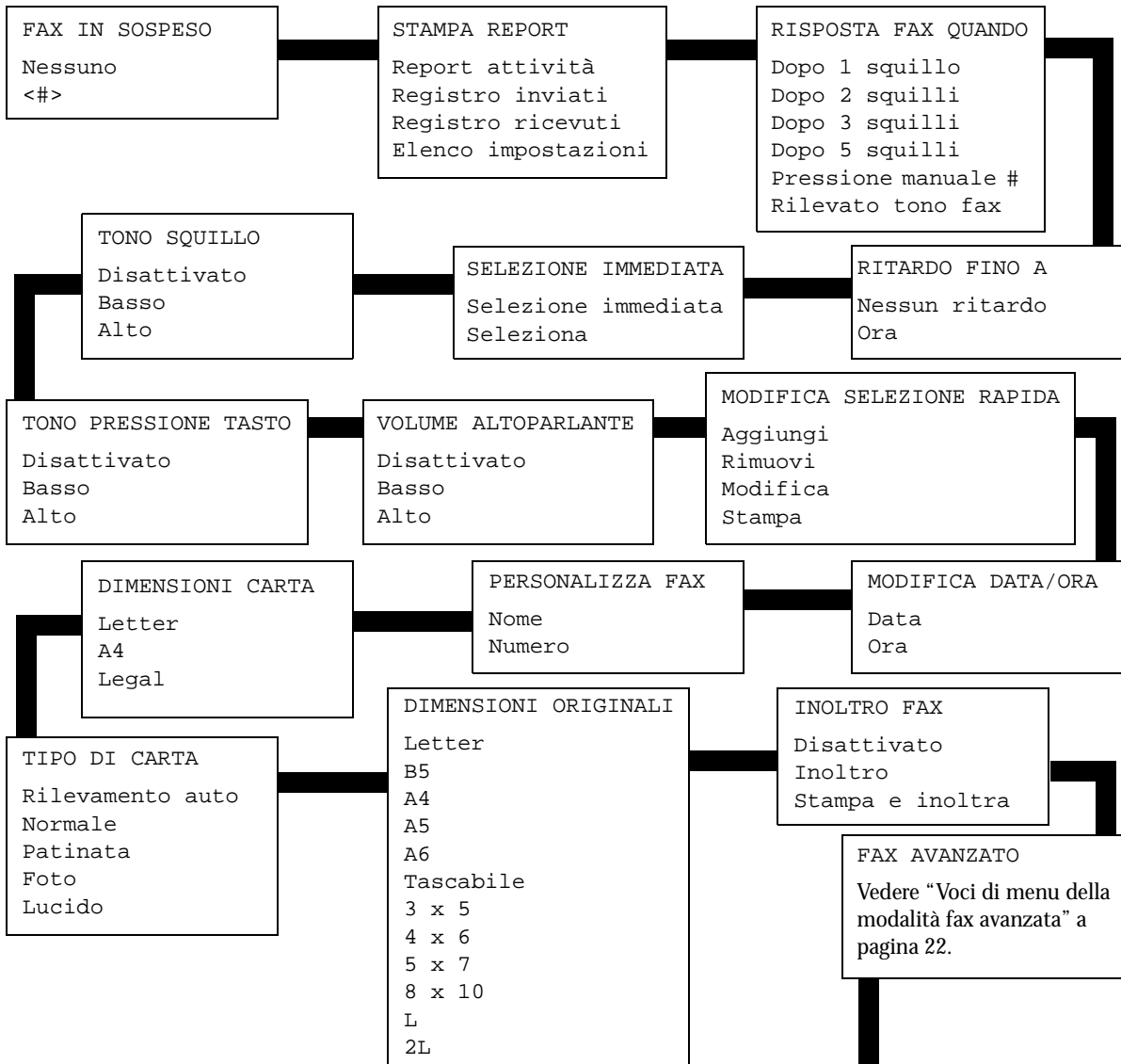

Seguito...

Voci di menu della modalità fax (seguito)

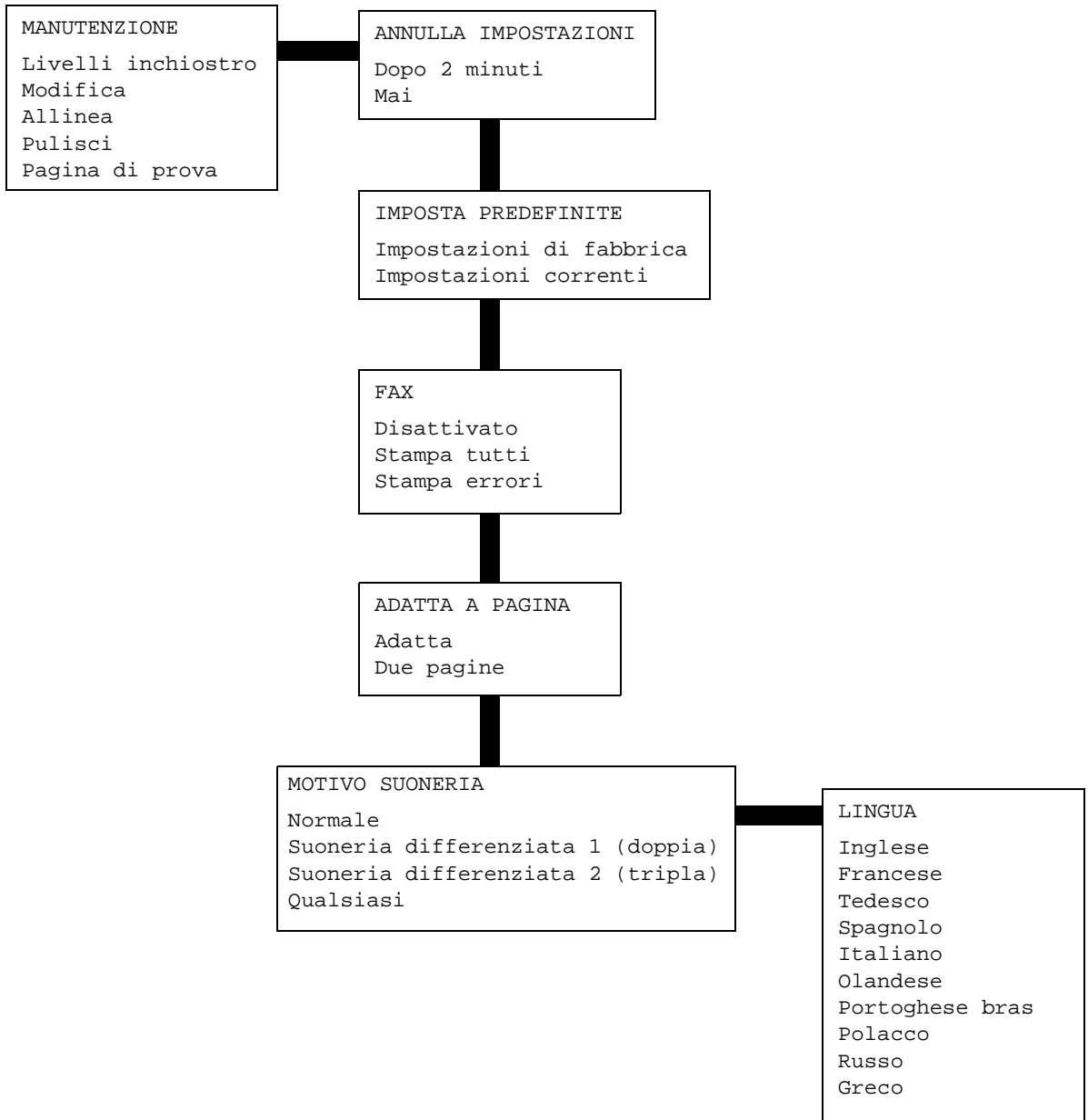

Voci di menu della modalità fax avanzata

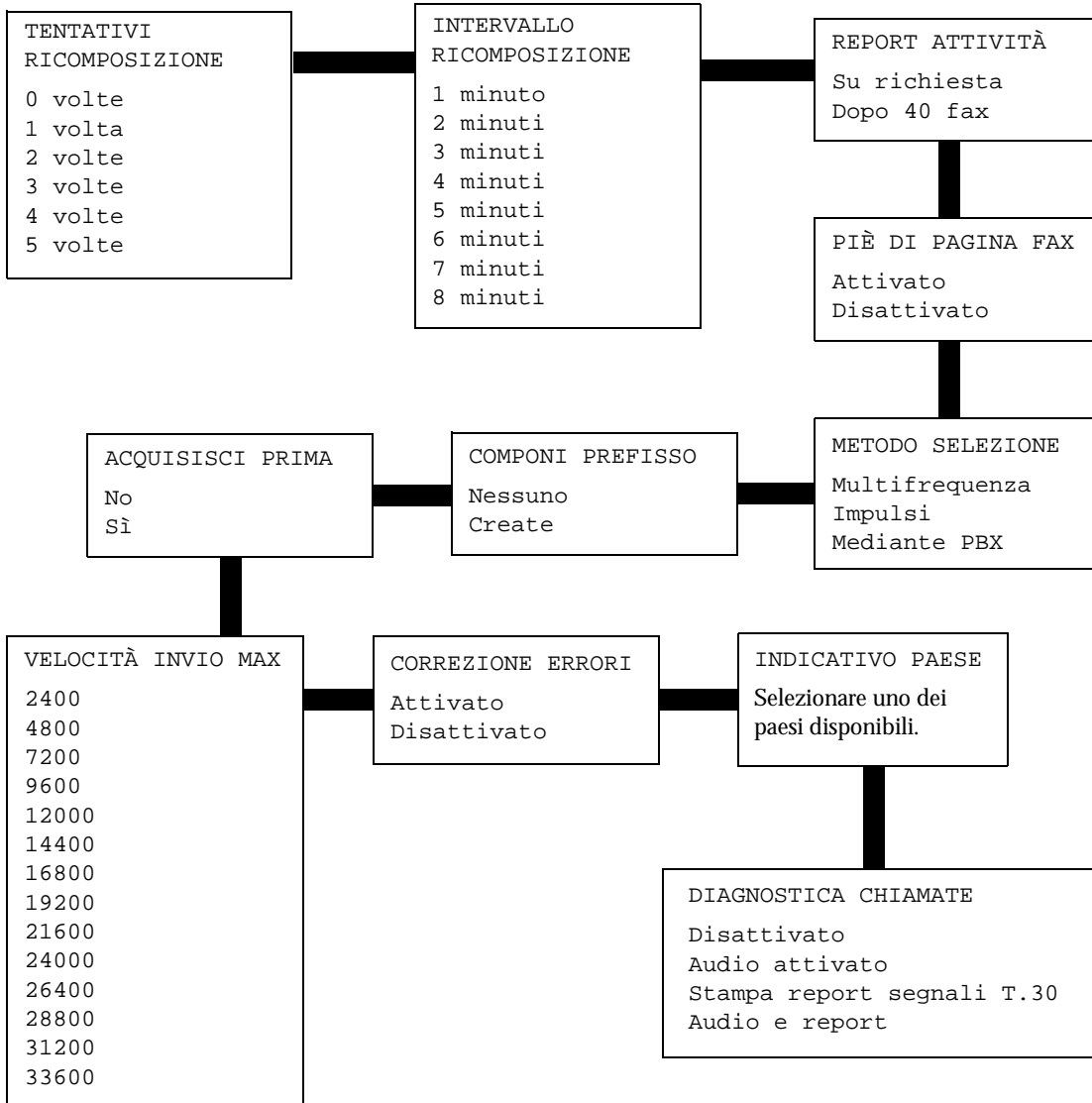

Informazioni sul sensore automatico del tipo di carta

La stampante dispone di un sensore automatico che consente di individuare i seguenti tipi di carta:

- Carta normale.
- Carta patinata.
- Carta lucida/fotografica.
- Lucidi.

Se viene caricato uno di questi tipi di carta, la stampante lo rileva e regola automaticamente le impostazioni del tipo di carta.

 **NOTA:** La stampante non è in grado di rilevare il formato della carta.

Per scegliere il formato carta su cui stampare:

- 1 Dopo avere aperto il documento, fare clic su **File** → **Stampa**.
- 2 Nella finestra di dialogo Stampa, fare clic su **Preferenze** o **Proprietà** a seconda del programma o del sistema operativo utilizzato.
Viene visualizzata la schermata Proprietà di stampa.
- 3 Selezionare il formato carta utilizzato dalla scheda Imposta carta.
- 4 Fare clic su **OK**.

Il sensore automatico del tipo di carta è sempre attivato a meno che non venga disattivato dall'utente. Se si desidera disattivarlo:

- 1 Dopo avere aperto il documento, fare clic su **File** → **Stampa**.
- 2 Nella finestra di dialogo Stampa, fare clic su **Preferenze** o **Proprietà** a seconda del sistema operativo utilizzato.
Viene visualizzata la schermata Proprietà di stampa.
- 3 Fare clic su **Opzioni**.
- 4 Fare clic su **Opzioni sensore tipo carta**.
- 5 Fare clic su **Consenti al sensore di selezionare il tipo di carta** (impostazione predefinita) per deseleggerla.
- 6 Fare clic su **OK**.

Per disattivare il sensore permanentemente:

- 1 Fare clic su **Start** → **Pannello di controllo** → **Stampanti e altro hardware** → **Stampanti e fax** (Windows XP).
Fare clic su **Start** → **Impostazioni** → **Stampanti e fax** o **Stampanti** (Windows 2000).
- 2 Fare clic con il pulsante destro del mouse sull'icona della stampante.
- 3 Fare clic su **Preferenze stampa** o su **Proprietà**.
- 4 Fare clic sulla scheda **Opzioni** o **Impostazioni stampante** e quindi su **Opzioni sensore tipo carta**.
- 5 Fare clic sulla casella per deselezionare l'impostazione.
- 6 Fare clic su **OK**.
- 7 Fare clic su **OK**.



NOTA: Per sospendere temporaneamente la funzione del sensore automatico del tipo di carta per un processo di stampa particolare, specificare un tipo di carta nella schermata del software in Carta speciale.

Le funzioni di base della stampante sono le operazioni di stampa, copia, acquisizione e fax. Leggere le seguenti istruzioni sulla modalità di caricamento della carta nella stampante. Quindi proseguire con “Utilizzo della stampante” a pagina 29 leggendo le istruzioni sulla modalità di stampa, copia, acquisizione e fax.

Caricamento della carta

- 1 Allineare la carta lungo la guida sul lato destro del supporto carta.

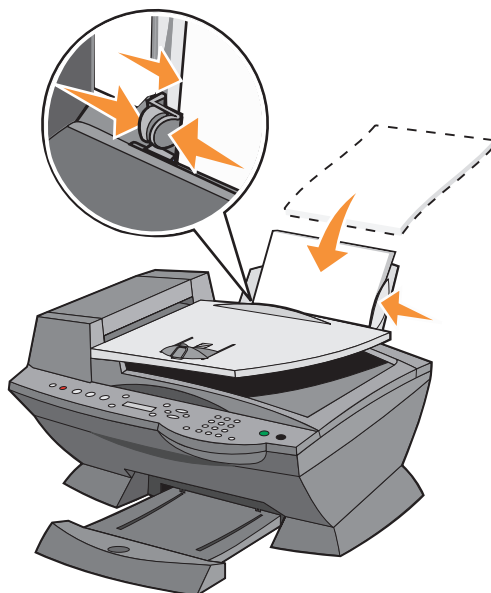

- 2 Stringere la guida della carta e spostarla fino al bordo sinistro della carta.

 **NOTA:** Non forzare la carta nella stampante. La carta deve aderire alla superficie del supporto e il lato destro deve essere allineato con la guida destra.

Istruzioni per i supporti di stampa per il supporto carta

Caricare fino a:	Verificare che:
100 fogli di carta normale	<ul style="list-style-type: none"> • La carta sia caricata in posizione verticale lungo il lato destro del supporto carta; • la guida della carta sia appoggiata al bordo sinistro della carta. <p>NOTA: Inserire la carta intestata rivolta verso il basso con l'intestazione rivolta verso l'esterno.</p>
10 buste	<ul style="list-style-type: none"> • Il lato delle buste da stampare sia rivolto verso l'alto; • le buste siano caricate verticalmente lungo il lato destro del supporto carta; • il punto di affrancatura sia posizionato nell'angolo superiore sinistro; • la guida della carta sia appoggiata al bordo sinistro delle buste; • la stampa della busta avvenga con orientamento Orizzontale; • sia selezionato il formato busta corretto. <p>Se il formato busta esatto non è presente nell'elenco, selezionare il formato maggiore che più si avvicina alle dimensioni desiderate e impostare i margini sinistro e destro in modo che il testo della busta sia posizionato correttamente.</p> <p>NOTA: È possibile caricare una busta singola nel supporto carta senza rimuovere la carta normale.</p>
10 biglietti d'auguri, schede, cartoline o cartoline fotografiche	<ul style="list-style-type: none"> • Il lato dei biglietti e cartoline da stampare sia rivolto verso l'alto; • i biglietti e le cartoline siano caricati verticalmente lungo il lato destro del supporto carta; • la guida della carta sia appoggiata al bordo sinistro dei biglietti e cartoline.
25 fogli di carta patinata, fotografica o lucida	<ul style="list-style-type: none"> • Il lato lucido o patinato sia rivolto verso l'alto; • la guida della carta sia appoggiata al bordo sinistro della carta fotografica.
10 lucidi	<ul style="list-style-type: none"> • Il lato ruvido dei lucidi sia rivolto verso l'alto; • la guida della carta sia appoggiata al bordo sinistro dei lucidi; <p>NOTA: È possibile caricare un lucido singolo nel supporto carta senza rimuovere la carta normale.</p>

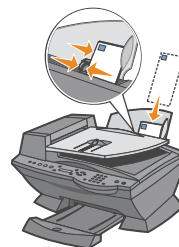

Caricare fino a:	Verificare che:
100 fogli di carta di formato personalizzato	<ul style="list-style-type: none"> • Il lato della carta da stampare sia rivolto verso l'alto; • la guida della carta sia appoggiata al bordo sinistro della carta. • Le dimensioni per il formato della carta siano comprese nei seguenti valori: <p>Larghezza</p> <ul style="list-style-type: none"> • 76 mm - 216 mm • 3 pollici - 8,5 pollici <p>Lunghezza</p> <ul style="list-style-type: none"> • 127 mm - 432 mm • 5 pollici - 17 pollici
25 trasferibili a caldo	<ul style="list-style-type: none"> • Siano state seguite le istruzioni riportate sulla confezione per il caricamento dei trasferibili a caldo; • il lato posteriore dei trasferibili sia rivolto verso l'alto; • la guida della carta si trovi lungo il bordo sinistro dei trasferibili a caldo.
20 fogli di carta per striscioni	<ul style="list-style-type: none"> • La carta per striscioni sia indicata per l'utilizzo con stampanti a getto d'inchiostro; • le proprietà della stampante siano regolate in modo appropriato.

Posizionare il documento sul vetro dello scanner

- 1 Aprire il coperchio superiore.

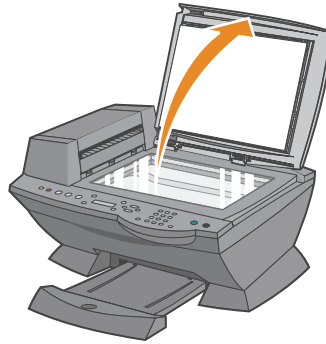

- 2 Posizionare il documento da copiare rivolto verso il basso sul vetro dello scanner nell'angolo superiore sinistro.

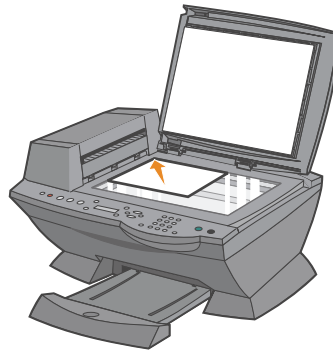

- 3 Chiudere il coperchio superiore.

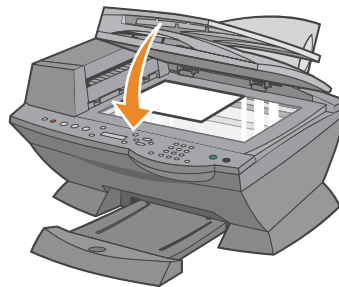

SEZIONE 2

Utilizzo della stampante

Utilizzo dell'ADF

Stampa

Copia

Acquisizione

Fax

Utilizzo dell'ADF

Caricare il documento nell'ADF

AVVISO: Non caricare più di 50 fogli nell'ADF ed evitare che nel vassoio di uscita dell'ADF vengano caricati più di 50 fogli. Per evitare che i documenti originali vengano danneggiati, il vassoio di uscita dell'ADF dovrebbe essere svuotato prima che si raggiungano i 50 fogli.

È possibile caricare fino a 50 fogli del documento originale (testo rivolto verso l'alto) nell'ADF per eseguire acquisizioni, copie e fax. Si consiglia di utilizzare l'ADF per caricare documenti di più pagine.

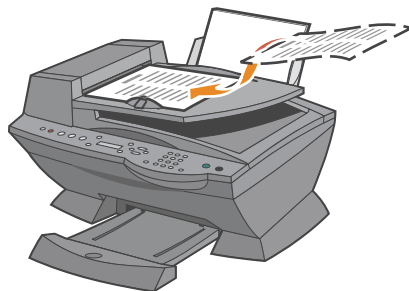

Istruzioni per i supporti di stampa per l'DF

Caricare fino a:	Verificare che:
50 fogli di carta in formato Letter	<ul style="list-style-type: none">• Il testo del documento sia rivolto verso l'alto.• La guida della carta sia appoggiata al bordo della carta.
50 fogli di carta in formato A4	<ul style="list-style-type: none">• Il testo del documento sia rivolto verso l'alto.• La guida della carta sia appoggiata al bordo della carta.
50 fogli di carta in formato Legal	<ul style="list-style-type: none">• Il testo del documento sia rivolto verso l'alto.• La guida della carta sia appoggiata al bordo della carta.
50 fogli di carta di formato personalizzato	<ul style="list-style-type: none">• Il testo del documento sia rivolto verso l'alto.• La guida della carta sia appoggiata al bordo della carta.• Le dimensioni per il formato della carta siano comprese nei seguenti valori: Larghezza<ul style="list-style-type: none">• 210 mm - 215,9 mm• 8,27 pollici - 8,5 polliciLunghezza<ul style="list-style-type: none">• 279,4 mm - 355,6 mm• 11 pollici - 14 pollici
50 fogli di supporti a due, tre o quattro fori	<ul style="list-style-type: none">• Il testo del documento sia rivolto verso l'alto.• La guida della carta sia appoggiata al bordo della carta.• Le dimensioni per il formato della carta siano comprese nei valori consentiti.
50 fogli di supporti per copiatrici a tre fori rafforzati	<ul style="list-style-type: none">• Il testo del documento sia rivolto verso l'alto.• La guida della carta sia appoggiata al bordo della carta.• Le dimensioni per il formato della carta siano comprese nei valori consentiti.

Caricare fino a:	Verificare che:
50 fogli di supporti per moduli prestampati e carta intestata	<ul style="list-style-type: none"> • Il testo del documento sia rivolto verso l'alto. • La guida della carta sia appoggiata al bordo della carta. • Le dimensioni per il formato della carta siano comprese nei valori consentiti. • Il supporto assorba l'inchiostro. • Il supporto prestampato sia completamente asciutto prima che venga inserito nell'ADF. • <i>Non</i> inserire supporti stampati con inchiostro contenente particelle metalliche nell'ADF. • In questo modo si eviterà di danneggiare il supporto.



NOTA: *Non* caricare carta di spessore maggiore, lucidi, cartoline, cartoline fotografiche o carta fotografica nell'ADF.

Stampa

- 1 Assicurarsi che il computer e la stampante siano accesi.
- 2 Caricare carta. Per ulteriori informazioni, vedere pagina 25.
- 3 Dopo avere aperto il documento, fare clic su **File** → **Stampa**.
- 4 Per modificare le impostazioni di stampa, fare clic su **Preferenze** o **Proprietà** (a seconda del programma o del sistema operativo in uso).
- 5 Verificare le selezioni nelle tre schede sul lato sinistro (Qualità/Copie, Impostazione carta e Layout di stampa) della schermata Proprietà di stampa, quindi fare clic su **OK**.
- 6 Fare clic su **OK** o **Stampa** a seconda del programma o del sistema operativo in uso.

Stampare fotografie

- 1 Caricare la carta. Per ulteriori informazioni sul caricamento di carta fotografica, vedere pagina 25.
- 2 Dopo avere aperto il documento, fare clic su **File** → **Stampa**.
- 3 Fare clic su **Preferenze** o su **Proprietà**.
- 4 Selezionare il formato della carta.
- 5 Se si utilizza carta fotografica, verificare di aver inserito la carta nell'apposito supporto con la parte lucida rivolta verso l'alto.

- 6 Fare clic su **Stampa**.
- 7 Una volta stampate, rimuovere le fotografie dal vassoio di uscita della carta in modo da evitare che aderiscano tra loro o che presentino macchie di inchiostro.

 **NOTA:** Prima di inserire le fotografie in un album fotografico non adesivo o in una cornice, lasciare passare del tempo in modo che le stampe si asciughino completamente (da 12 a 24 ore, a seconda delle condizioni ambientali). Ciò consente una maggiore durata delle proprie stampe.

Per ulteriori informazioni sulla stampa, come ad esempio su come stampare fotocopie fascicolate o striscioni, consultare la *Guida per l'utente*.

Copia

È possibile eseguire copie mediante il pannello di comando o il software della stampante.

Utilizzo del pannello di comando

- 1 Verificare che la stampante sia accesa.
- 2 Caricare la carta. Per ulteriori informazioni, vedere pagina 25.
- 3 Posizionare il documento sul vetro dello scanner o nell'ADF. Per ulteriori informazioni, vedere pagina 28 o pagina 30.
- 4 Dall'area Modalità sul pannello di comando, premere **Copia** per attivare la modalità di copia.
- 5 Se si desidera effettuare più di una copia, sul tastierino premere i numeri corrispondenti al numero di copie da effettuare.
- 6 Dall'area di avvio sul pannello di comando, premere **A colori** per creare una copia a colori di un'immagine a colori o premere **B/N** per creare una copia in bianco e nero. Sul display viene visualizzato il messaggio *Copia in corso*.

Utilizzo del software della stampante

- 1 Assicurarsi che il computer e la stampante siano accesi.
- 2 Caricare la carta. Per ulteriori informazioni, vedere pagina 25.
- 3 Posizionare il documento sul vetro dello scanner o nell'ADF. Per ulteriori informazioni, vedere pagina 28 o pagina 30.

- 4 Fare clic su **Start** → **Tutti i programmi** (o **Programmi**) → **Stampanti Dell** → **Dell AIO Printer A960** → **Centro multifunzione Dell**.
Viene visualizzata la pagina principale di Centro multifunzione.
- 5 Fare clic su **Visualizza altre impostazioni di copia**.
- 6 Selezionare la quantità e il colore per le copie.



NOTA: In questa schermata è inoltre possibile scegliere un formato carta o personalizzare ulteriormente il processo di copia.

- 7 Fare clic su **Copia ora**.

Copia di fotografie

- 1 Caricare la carta. Per ulteriori informazioni sul caricamento di carta fotografica, vedere pagina 26.
- 2 Posizionare il documento sul vetro dello scanner o nell'ADF. Per ulteriori informazioni, vedere pagina 28 o pagina 30.
- 3 Fare clic su **Start** → **Tutti i programmi** (o **Programmi**) → **Stampanti Dell** → **Dell AIO Printer A960** → **Centro multifunzione Dell**.
Viene visualizzata la pagina principale di Centro multifunzione.
- 4 Fare clic su **Anteprima ora**.



NOTA: Se la dimensione dell'immagine (in basso a destra nella finestra di anteprima) viene visualizzata in rosso, le risorse di sistema non sono sufficienti per eseguire l'acquisizione con la risoluzione o le dimensioni selezionate. Per correggere questo problema, ridurre la risoluzione o la dimensione dell'area di acquisizione.

- 5 Regolare le linee punteggiate per selezionare il contorno della parte di immagine da stampare.
- 6 Nella sezione **Copia**, selezionare **Foto**.
- 7 Se si desidera eseguire più copie, selezionarne il numero.
- 8 Per personalizzare ulteriormente la fotografia, fare clic su **Visualizza altre impostazioni di copia**.
- 9 Una volta completata la personalizzazione delle impostazioni, fare clic su **Copia ora**.

Acquisizione

È possibile effettuare acquisizioni mediante il pannello di comando o il software della stampante.

Utilizzo del pannello di comando

- 1 Assicurarsi che il computer e la stampante siano accesi e che la stampante sia collegata al computer.
- 2 Posizionare il documento sul vetro dello scanner o nell'ADF. Per ulteriori informazioni, vedere pagina 28 o pagina 30.
- 3 Nell'area Modalità sul pannello di comando, premere **Acquisizione** per attivare la modalità di acquisizione della stampante.
- 4 Premere **+** per scorrere l'elenco di programmi in cui è possibile acquisire.
- 5 Premere **Seleziona** quando viene visualizzato il programma in cui si desidera acquisire.
- 6 Dall'area di avvio sul pannello di comando, premere **B/N** per avviare un'acquisizione in bianco e nero o **A colori** per avviare un'acquisizione a colori.

Utilizzo del software della stampante



NOTA: Alcuni programmi non supportano l'acquisizione di più pagine.

- 1 Assicurarsi che il computer e la stampante siano accesi e che la stampante sia collegata al computer.
- 2 Posizionare il documento sul vetro dello scanner o nell'ADF. Per ulteriori informazioni, vedere pagina 28 o pagina 30.
- 3 Fare clic su **Start** → **Tutti i programmi** (o **Programmi**) → **Stampanti Dell** → **Dell AIO Printer A960** → **Centro multifunzione Dell**.

Viene visualizzata la pagina principale di Centro multifunzione.

- 4 Per visualizzare l'immagine acquisita, fare clic su **Anteprima ora**.



NOTA: Se la dimensione dell'immagine (in basso a destra nella finestra di anteprima) viene visualizzata in rosso, le risorse di sistema non sono sufficienti per eseguire l'acquisizione con la risoluzione o le dimensioni selezionate. Per correggere questo problema, ridurre la risoluzione o la dimensione dell'area di acquisizione.

- 5 Regolare le linee punteggiate per selezionare il contorno della parte di immagine da stampare.

- 6 Dal menu a discesa **Invia immagine acquisita a**, selezionare la destinazione di acquisizione.
- 7 Per personalizzare ulteriormente il processo di acquisizione, fare clic su **Visualizza altre impostazioni di acquisizione**.
- 8 Una volta completata la personalizzazione dell'immagine, fare clic su **Acquisisci ora**.

Acquisizione di fotografie

- 1 Assicurarsi che il computer e la stampante siano accesi e che la stampante sia collegata al computer.
- 2 Posizionare la fotografia sul vetro dello scanner. Per ulteriori informazioni, vedere pagina 28.



NOTA: Assicurarsi che l'angolo superiore sinistro della fotografia sia allineato con la freccia.

- 3 Fare clic su **Start** → **Tutti i programmi** (o **Programmi**) → **Stampanti Dell** → **Dell AIO Printer A960** → **Centro multifunzione Dell**.
Viene visualizzata la pagina principale di Centro multifunzione.
- 4 Per visualizzare l'immagine acquisita, fare clic su **Anteprima ora**.



NOTA: Se la dimensione dell'immagine (in basso a destra nella finestra di anteprima) viene visualizzata in rosso, le risorse di sistema non sono sufficienti per eseguire l'acquisizione con la risoluzione o le dimensioni selezionate. Per correggere questo problema, ridurre la risoluzione o la dimensione dell'area di acquisizione.

- 5 Regolare le linee punteggiate per selezionare il contorno della parte di immagine da stampare.
- 6 Dal menu a discesa **Invia immagine acquisita a**, selezionare la destinazione di acquisizione.
- 7 Per personalizzare ulteriormente il processo di acquisizione, fare clic su **Visualizza altre impostazioni di acquisizione**.
- 8 Una volta completata la personalizzazione dell'immagine, fare clic su **Acquisisci ora**.
- 9 Al termine dell'elaborazione, il documento verrà aperto con il programma selezionato.

Modifica di immagini acquisite

La maggior parte dei programmi di grafica consente di personalizzare le immagini.

- 1 Acquisire l'immagine nell'editor di immagini desiderato utilizzando Centro multifunzione.
- 2 Modificare l'immagine con gli strumenti disponibili.

Alcune delle modifiche possibili sono:

- rimozione dell'effetto "occhi rossi";
- ritaglio dell'immagine;
- aggiunta di testo all'immagine;
- regolazione della luminosità e del contrasto dell'immagine.

Per ulteriori informazioni, consultare la documentazione inclusa con il programma di grafica.

Acquisizione di più pagine o immagini

 **NOTA:** Questa funzione è disponibile soltanto se si utilizza uno scanner piatto da tavolo.

- 1 Posizionare il primo foglio sul vetro dello scanner.
- 2 Fare clic su **Start** → **Tutti i programmi** (o **Programmi**) → **Stampanti Dell** → **Dell AIO Printer A960** → **Centro multifunzione Dell**.
Viene visualizzata la pagina principale di Centro multifunzione.
- 3 Nel menu a discesa, selezionare la destinazione di acquisizione.
- 4 Nella sezione Acquisisci, fare clic su **Visualizza altre impostazioni di acquisizione**.
- 5 Fare clic su **Visualizza Avanzate Acquisisci Impostazioni**.
Viene visualizzata la finestra di dialogo Impostazioni di acquisizione avanzate.
- 6 Nella scheda Acquisisci, selezionare **Acquisisci più elementi prima della stampa**.
- 7 Fare clic su **OK**.
- 8 Una volta completata la personalizzazione delle impostazioni, fare clic su **Acquisisci ora**.

 **NOTA:** Dopo la prima acquisizione, viene richiesto di posizionare sul vetro dello scanner il successivo elemento da acquisire.

Modifica del testo presente in un documento acquisito utilizzando il riconoscimento ottico dei caratteri (Optical Character Recognition, OCR)

Il software OCR (Optical Character Recognition) consente di convertire un'immagine acquisita in testo modificabile con un programma di elaborazione testi.

- 1 Posizionare il documento sul vetro dello scanner o nell'ADF. Per ulteriori informazioni, vedere pagina 28 o pagina 30.
- 2 Fare clic su **Start** → **Tutti i programmi** (o **Programmi**) → **Stampanti Dell** → **Dell AIO Printer A960** → **Centro multifunzione Dell**.
Viene visualizzata la pagina principale di Centro multifunzione.
- 3 Nella sezione Strumenti produttività, fare clic su **Modifica il testo trovato in un documento acquisito** (OCR).
- 4 Seguire le istruzioni visualizzate sullo schermo.
- 5 Al termine dell'elaborazione, il documento verrà aperto con il programma selezionato.
- 6 Modificare il documento.
- 7 Salvare il documento.

Come salvare un'immagine sul computer

- 1 Fare clic su **Start** → **Tutti i programmi** (o **Programmi**) → **Stampanti Dell** → **Dell AIO Printer A960** → **Centro multifunzione Dell**.
Viene visualizzata la pagina principale di Centro multifunzione.
- 2 Nella sezione Strumenti produttività, fare clic su **Salva un'immagine sul computer**.
- 3 Seguire le indicazioni per salvare un'immagine sul computer.

Invio di un'immagine o di un documento tramite e-mail

È possibile inviare immagini o documenti acquisiti tramite e-mail:

- 1 Aprire il coperchio superiore.
- 2 Posizionare la foto o il documento da acquisire rivolta verso il basso sul vetro dello scanner.
- 3 Chiudere il coperchio superiore.
- 4 Fare clic su **Start** → **Tutti i programmi** (o **Programmi**) → **Stampanti Dell** → **Dell AIO Printer A960** → **Centro multifunzione Dell**.
Viene visualizzata la pagina principale di Centro multifunzione.

5 Fare clic su **Anteprima ora**.



NOTA: Se la dimensione dell'immagine (in basso a destra nella finestra di anteprima) viene visualizzata in rosso, le risorse di sistema non sono sufficienti per eseguire l'acquisizione con la risoluzione o le dimensioni selezionate. Per correggere questo problema, ridurre la risoluzione o la dimensione dell'area di acquisizione.

6 Dall'area Strumenti produttività, fare clic su **Invia un'immagine o un documento tramite e-mail**.

7 Selezionare **Foto** dal menu relativo al tipo di acquisizione.

8 Seguire le istruzioni visualizzate sullo schermo per preparare l'invio della fotografia tramite e-mail.

9 Fare clic su **Allega ora**.

10 Scrivere una nota di accompagnamento della fotografia allegata, quindi inviarla.

Ingrandimento o riduzione di immagini o documenti

1 Caricare la carta nel relativo supporto. Per ulteriori informazioni, vedere pagina 25.

2 Posizionare il documento sul vetro dello scanner o nell'ADF. Per ulteriori informazioni, vedere pagina 28 o pagina 30.

3 Fare clic su **Start** → **Tutti i programmi** (o **Programmi**) → **Stampanti Dell** → **Dell AIO Printer A960** → **Centro multifunzione Dell**.

Viene visualizzata la pagina principale di Centro multifunzione.

4 Fare clic su **Anteprima ora**.



NOTA: Se la dimensione dell'immagine (in basso a destra nella finestra di anteprima) viene visualizzata in rosso, le risorse di sistema non sono sufficienti per eseguire l'acquisizione con la risoluzione o le dimensioni selezionate. Per correggere questo problema, ridurre la risoluzione o la dimensione dell'area di acquisizione.

5 Dalla sezione Strumenti produttività, selezionare **Ingrandisce o riduce un'immagine**.

6 Per selezionare le dimensioni della nuova immagine, attenersi alle istruzioni visualizzate sullo schermo.

7 Una volta completata la personalizzazione dell'immagine, fare clic su **Stampa ora**.

Fax

È possibile inviare fax mediante il pannello di comando o con il software della stampante.

NOTA: Per inviare fax, *non è necessario* collegare la stampante al computer. Per ulteriori informazioni sull'utilizzo del pannello di comando per inviare fax, vedere "Invio di un fax" a pagina 46.

Per utilizzare la funzione fax tramite il software della stampante:

- Assicurarsi che sul computer sia stato installato e configurato Dell Printer Fax Tools o Microsoft Console servizio Fax
 - Consultare "Utilizzo del software fax Dell Printer Fax Tools" a pagina 41 per utilizzare Dell Printer Fax Tools.
 - Consultare "Utilizzo di Console servizio Fax (soltanto Windows XP)" a pagina 43 per utilizzare Console servizio Fax.
- Il computer deve essere dotato di un modem dati/fax.
- Una linea telefonica attiva deve essere collegata al connettore del modem dati/fax. Non collegare il modem dati/fax al connettore della presa a muro della stampante. Per ulteriori informazioni, vedere pagina 12.

NOTA: I modem DSL (Digital Subscriber Line), ISDN (Integrated Services Digital Network) e via cavo *non* sono modem fax e *non* sono supportati.

NOTA: Per inviare e ricevere fax correttamente, è necessario che altri dispositivi siano collegati al connettore della linea esterna.

- La stampante deve essere collegata al computer con un cavo USB.

cavo USB

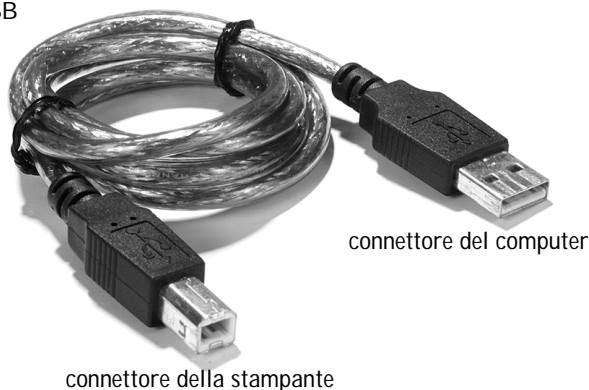

Utilizzo del software fax Dell Printer Fax Tools

Installazione del software fax Dell Printer Fax Tools

- 1 Fare clic su **Start** → **Tutti i programmi** (o **Programmi**).
Viene visualizzato un elenco di tutto il software installato.
- 2 Cercare qualsiasi voce che faccia riferimento a Classic PhoneTools o Fax Tools. Se tali voci sono presenti, passare a “Configurazione del software fax Dell Printer Fax Tools”.
- 3 Fare clic sul desktop.
La finestra **Tutti i programmi** verrà chiusa.
- 4 Inserire il CD *Driver e utilità di Dell Personal AIO Printer A960*.
Verrà visualizzata una finestra di installazione.
- 5 Fare clic su **Annulla**.
- 6 Fare clic su **Start** → **Risorse del computer**.
- 7 Con il pulsante destro del mouse fare clic sull'**icona dell'unità CD**.
Verrà visualizzato un menu a discesa.
- 8 Fare clic su **Esplora**.
- 9 Fare doppio clic sulla cartella **Fax**.
- 10 Fare doppio clic sulla cartella relativa alla lingua.
- 11 Fare doppio clic sull'icona **Installazione**.
Verrà visualizzata la finestra dell'**installazione guidata**.
- 12 Attenersi alle istruzioni visualizzate sullo schermo per completare l'installazione.

Configurazione del software fax Dell Printer Fax Tools



NOTA: Se si seleziona la casella di controllo **Abilita ricezione**, il servizio fax viene impostato in modo da rispondere automaticamente al telefono dopo due squilli. Questa impostazione può essere modificata in base alle proprie necessità.

- 1 Fare clic su **Start** → **Tutti I programmi** (o **Programmi**).
- 2 Fare clic su **Dell AIO Printer A960** → **Fax Tools** (o **Classic PhoneTools**).
Viene avviata la configurazione guidata fax.

- 3 Fare clic su **Avanti**.
- 4 Leggere l'accordo di licenza, quindi fare clic su **Sì** per continuare.
- 5 Immettere il proprio nome e il nome della società.
- 6 Fare clic su **Avanti**.
- 7 Immettere un identificativo, un numero di telefono e un numero di fax.
- 8 Fare clic su **Avanti** per quattro volte.
- 9 Fare clic su **Fine**.

Il software fax Dell Printer Fax Tools verrà avviato.

- 10 Selezionare il proprio paese, immettere il prefisso e l'eventuale numero necessario per ottenere la linea esterna.
- 11 Fare clic su **OK**.
- 12 Selezionare la località, quindi fare clic su **OK**.
- 13 Fare clic due volte su **Avanti**, selezionare il modem, quindi fare clic di nuovo clic su **Avanti**.
- 14 Fare clic su **Avanti** per due volte, quindi fare clic su **Fine**.

Utilizzo di Console servizio Fax (soltanto Windows XP)

Installazione di Console servizio Fax

- 1 Fare clic su **Start** → **Pannello di controllo**.
- 2 Selezionare **Installazione applicazioni**.
- 3 Fare clic su **Installazione componenti di Windows**.
- 4 Selezionare **Servizi fax**.
- 5 Fare clic su **Avanti**.
Se richiesto, inserire il CD di *Microsoft Windows XP*, quindi fare clic su **OK**. Quando viene visualizzata, chiudere la finestra **Benvenuti in Microsoft Windows XP**.
- 6 Fare clic su **Fine**.
- 7 Chiudere la finestra **Installazione applicazioni**.

Configurazione di Console servizio Fax

- 1 Fare clic su **Start** → **Tutti i programmi (o Programmi)** → **Accessori** → **Comunicazioni** → **Fax** → **Console servizio Fax**.
Verrà visualizzata la finestra **Configurazione guidata fax**.
- 2 Fare clic su **Avanti**.
- 3 Inserire le informazioni necessarie e fare clic su **Avanti**.
- 4 Selezionare il modem dati/fax dal menu a discesa di **Selezionare la periferica fax**.
- 5 Selezionare o deselezionare le caselle di controllo **Abilita invio** e **Abilita ricezione** come desiderato, quindi fare clic su **Avanti**.



NOTA: Se si deseleziona la casella di controllo **Abilita invio** non sarà possibile inviare fax. Selezionando la casella di controllo **Abilita ricezione** sarà possibile ricevere i fax.

- 6 Inserire le informazioni IDST necessarie e fare clic su **Avanti**.
- 7 Inserire le informazioni CSID necessarie e fare clic su **Avanti**.
- 8 Fare clic su **Stampa con**. Utilizzare il menu a discesa alla destra del campo per selezionare **Dell AIO Printer A960** se si desidera stampare tutti i fax ricevuti.
- 9 Per creare una copia da archiviare per ogni fax, fare clic su **Archivia copia in cartella**, quindi utilizzare il pulsante **Sfoggia** per selezionare la cartella desiderata.
- 10 Fare clic su **Avanti**, confermare le impostazioni, quindi fare clic su **Fine**.

Accesso all'Utilità impostazione fax

- Fare clic su **Start** → **Tutti i programmi** (o **Programmi**) → **Stampanti Dell** → **Dell AIO Printer A960** → **Utilità impostazione fax**.
- In Centro multifunzione Dell, fare clic sulla scheda **Manutenzione/Risoluzione problemi**, quindi fare clic su **Visualizza l'utilità impostazione fax**.

Fax Setup Utility

Send | Receive | Connection/Dialing | Speed Dial | Group Speed Dial

When sending faxes

Personal information to include:

Your name:

Your fax number:

Maximum send speed: 33600

Send fax with this print quality: Standard

Scan the entire document before dialing the number

Use error correction

Print fax usage report: On-error

Print fax activity report: On request

Defaults | Save Settings | Close | Help

Nella seguente tabella vengono descritte le funzioni di ciascuna scheda di Utilità impostazione fax.

In questa scheda:	È possibile:
Invia	<ul style="list-style-type: none"> • Immettere il proprio nome e numero di fax. • Selezionare la velocità massima di invio e la qualità di stampa per i fax in uscita. • Scegliere se acquisire l'intero documento prima di comporre il numero. • Scegliere se utilizzare la correzione degli errori. • Selezionare le modalità di stampa del report utilizzo fax. • Selezionare le modalità di stampa del report attività fax.
Ricezione	<ul style="list-style-type: none"> • Scegliere se stampare un piè di pagina (data, ora e numero pagina) in ogni pagina. • Ridurre automaticamente le dimensioni di un fax in arrivo in modo da adattarlo al formato carta caricato oppure stamparlo su due fogli di carta. • Selezionare se si desidera inoltrare un fax o stamparlo, quindi inoltrarlo.
Connessione/ selezione	<ul style="list-style-type: none"> • Selezionare il numero di tentativi di composizione del numero effettuati dall'unità fax e l'intervallo di tempo tra tentativi se non è possibile inviare il fax al primo tentativo. • Selezionare il tipo di linea telefonica che si desidera utilizzare (Impulsi, Multifrequenza, Mediante PBX). • Inserire un prefisso di selezione. • Scegliere la modalità (manuale, se sono rilevati toni fax o dopo un certo numero di squilli) di risposta alle chiamate in arrivo. • Scegliere una suoneria differenziata.
Selezione rapida	Aggiungere numeri, creare o modificare la lista di selezione rapida.
Gruppo selezione rapida	Creare un numero e un nome di gruppo e aggiungere numeri telefonici al gruppo.

Invio di un fax

 **NOTA:** È possibile inviare o ricevere fax a colori soltanto mediante il pannello di comando. Per poter inviare un fax a colori dalla stampante, è necessario che anche il dispositivo ricevente supporti fax a colori.

È possibile inviare fax mediante il pannello di comando o il software della stampante.

Utilizzo del pannello di comando

È possibile utilizzare la stampante per inviare fax a colori o in bianco e nero. È possibile inviare e ricevere documenti di formato A4, Legal e Letter.

- 1 Verificare che la stampante sia accesa.
- 2 Posizionare il documento sul vetro dello scanner o nell'ADF. Per ulteriori informazioni, vedere pagina 28 o pagina 30.
- 3 Premere **Fax**.
- 4 Utilizzare il tastierino per:
 - immettere il numero di fax oppure
 - premere **Selezione rapida**, quindi:
 - premere + o - per scorrere l'elenco fino a individuare il numero desiderato oppure
 - immettere un numero di due cifre (visualizzato nella parte superiore sinistra del display).

 **NOTA:** Se non si dispone di una lista di selezione rapida e si desidera crearne una, vedere "Selezione rapida" a pagina 52.

- 5 Premere **B/N** o **A colori**.
La stampante acquisisce il documento e invia il fax al numero inserito.

Utilizzo del software fax Dell Printer Fax Tools

- 1 Assicurarsi che il computer e la stampante siano accesi.
- 2 Posizionare il documento sul vetro dello scanner o nell'ADF. Per ulteriori informazioni, vedere pagina 28 o pagina 30.
- 3 Assicurarsi che la stampante sia collegata a un computer con un modem dati/fax e che il modem sia collegato a una linea telefonica attiva.
- 4 Fare clic su **Start** → **Tutti i programmi** (o **Programmi**) → **Stampanti Dell** → **Dell AIO Printer A960** → **Centro multifunzione Dell**.
- 5 Posizionare il documento che si desidera inviare tramite fax *rivolto verso il basso* al di sotto del fermo della stampante.
- 6 Dall'area Strumenti produttività, fare clic su **Invia un'immagine o un documento tramite fax**.
- 7 Selezionare l'opzione corretta per il documento da **Tipo acquisizione**.
- 8 Selezionare **No in Più di una pagina**.
- 9 Fare clic su **Avanti**.

Il documento verrà acquisito e verrà avviata l'applicazione Dell Printer Fax Tools.

Invio di pagine a più fax

È possibile inviare fax di più pagine mediante il pannello di comando o il software della stampante.

Utilizzo del pannello di comando

- 1 Assicurarsi che la stampante sia accesa e collegata a un computer con un modem dati/fax e che il modem sia collegato a una linea telefonica attiva.
- 2 Caricare il documento nell'ADF. Per ulteriori informazioni, vedere pagina 30.
- 3 Premere **Fax**.
- 4 Inserire il numero fax utilizzando il tastierino numerico.
- 5 Premere **B/N** o **A colori**.



NOTA: Per poter inviare un fax a colori dalla stampante, è necessario che anche il dispositivo ricevente supporti fax a colori.

Utilizzo del software fax Dell Printer Fax Tools

- 1 Fare clic su **Start** → **Tutti i programmi** (o **Programmi**) → **Stampanti Dell** → **Dell AIO Printer A960** → **Centro multifunzione Dell**.
 - 2 Fare clic su **Visualizza altre impostazioni di acquisizione**.
 - 3 Fare clic su **Avanzate**.
 - 4 Fare clic su **Acquisisci più elementi prima della stampa** (soltanto per scanner piatti da tavolo).
 - 5 Fare clic su **OK**.
 - 6 Selezionare **Fax** dal menu a discesa **Invia immagine acquisita a**.
 - 7 Posizionare il documento che si desidera inviare tramite fax *rivolto verso il basso* al di sotto del fermo della stampante.
 - 8 Fare clic su **Anteprima ora**.
Verrà visualizzata un'anteprima del documento. Regolare il documento e ripetere la procedura, e necessario.
-  **NOTA:** Se la dimensione dell'immagine (in basso a destra nella finestra di anteprima) viene visualizzata in rosso, le risorse di sistema non sono sufficienti per eseguire l'acquisizione con la risoluzione o le dimensioni selezionate. Per correggere questo problema, ridurre la risoluzione o la dimensione dell'area di acquisizione.
- 9 Fare clic su **Acquisisci ora**.
 - 10 Attenersi alle istruzioni visualizzate sullo schermo per inviare il fax.

Ricezione di fax

-  **NOTA:** La stampante consente di inviare fax di copie elettroniche ma non riceverli. Tutti i fax in arrivo vengono stampati dalla stampante.

È possibile ricevere fax mediante il pannello di comando o il software della stampante. È possibile ricevere i fax automaticamente, manualmente o tramite una segreteria telefonica.

Ricezione di fax tramite la stampante

Per ulteriori informazioni sulla ricezione di fax tramite la stampante, consultare le seguenti sezioni.

- “Ricezione automatica di fax” a pagina 49.
- “Ricezione manuale di fax” a pagina 49.
- “Ricezione di fax tramite una segreteria telefonica” a pagina 50.

Ricezione di fax tramite Console funzione Fax

- 1 Fare clic su **Start** → **Tutti i programmi** (o **Programmi**) → **Accessori** → **Comunicazioni** → **Fax**.
- 2 Fare clic su **Console servizio Fax**.
A questo punto, se è stata selezionata la casella di controllo **Abilita ricezione durante la configurazione di Console servizio Fax**, è possibile ricevere un fax.

Ricezione automatica di fax

Per ripristinare la modalità di risposta automatica della stampante (impostazione predefinita):

- 1 Nel pannello di comando, premere **Fax**.
- 2 Premere **Opzioni** fino a visualizzare **Risposta fax quando**.
- 3 Premere **+** per scorrere le voci disponibili.
- 4 Scegliere **Dopo 1 squillo**, **Dopo 2 squilli**, **Dopo 3 squilli** o **Dopo 5 squilli**, quindi premere **Selezione**.
Quando il numero di squilli impostato viene rilevato, la stampante riceve automaticamente il fax.



NOTA: È possibile ricevere un fax a colori con la stampante solo se il dispositivo da cui si sta ricevendo supporta fax a colori.

Ricezione manuale di fax

- 1 Nel pannello di comando, premere **Fax**.
- 2 Premere **Opzioni** fino a visualizzare **Risposta fax quando**.
- 3 Premere **+** per scorrere le voci disponibili.
- 4 Premere **Selezione** quando sul display viene visualizzato **Pressione manuale #**.

- 5 Quando si riceve una chiamata, sollevare il ricevitore del telefono collegato alla presa esterna della stampante e ascoltare il tono di chiamata fax.
- 6 Premere il tasto cancelletto (#) sulla tastiera del telefono.
- 7 Riagganciare il ricevitore del telefono.
La stampante riceve il fax.

Ricezione di fax tramite una segreteria telefonica

- 1 Nel pannello di comando, premere **Fax**.
- 2 Premere **Opzioni** fino a visualizzare **Risposta fax** quando.
- 3 Premere **+** per scorrere le voci disponibili.
- 4 Quando sul display viene visualizzato **Rilevato tono fax**, premere **Seleziona**.
Quando viene rilevato uno squillo, la segreteria telefonica risponde alla chiamata.
 - Se viene rilevato un fax, la stampante riceve il fax e scollega la segreteria telefonica.
 - In caso contrario, la segreteria telefonica completa la chiamata.

Stampa per fax

La funzione di stampa per fax evita di dover stampare un documento originale e inserirlo nel vetro dello scanner per inviare un fax in modo convenzionale. È possibile creare o ricevere un documento in copia elettronica sul computer e inviarne una copia in bianco e nero via fax.

 **NOTA:** È possibile inviare fax di copie elettroniche ma non riceverli. Tutti i fax in arrivo vengono stampati dalla stampante.

Per inviare un fax dal programma del computer mediante il modem fax nella stampante:

- 1 Dopo avere aperto il documento, fare clic su **File** → **Stampa**.
- 2 Nell'elenco stampanti, selezionare **Dell Printer Fax Tools**.
- 3 Fare clic su **Stampa**.
- 4 Per eseguire la stampa per fax, seguire le istruzioni nel programma avviato.

 **NOTA:** Tutti i fax inviati mediante la funzione di Stampa per fax utilizzano la risoluzione Fine.

Visualizzazione dei fax inviati e ricevuti

Utilizzo di Console servizio Fax

- 1 Fare clic su **Start** → **Tutti i programmi** (o **Programmi**) → **Accessori** → **Comunicazioni** → **Fax**.
- 2 Fare clic su **Console servizio Fax**.

I fax ricevuti possono essere visualizzati nella casella **In arrivo**. I fax inviati sono invece presenti nella casella **Inviati**.

Visualizzazione dello stato di un fax

Utilizzo di Console servizio Fax

- 1 Fare clic su **Start** → **Tutti i programmi** (o **Programmi**) → **Accessori** → **Comunicazioni** → **Fax** → **Console servizio Fax**.
- 2 Se necessario, fare clic sulla cartella Fax per espanderla. Vengono visualizzate le cartelle seguenti:
 - In ricezione — fax in corso di ricezione
 - In arrivo — fax ricevuti
 - In uscita — fax da inviare
 - Inviati — fax inviati
- 3 Fare clic sulla cartella desiderata.
- 4 Nel pannello di destra, fare clic sul fax del quale si desidera visualizzare lo stato, quindi, fare clic su **Preferenze** o su **Proprietà**.
- 5 Fare clic sulla scheda **Generale** e consultare la riga Stato.
- 6 Al termine, fare clic su **Chiudi**.

Utilizzo delle funzioni fax speciali

In Dell A960 sono disponibili diverse funzioni che rendono più efficiente l'invio di fax.

Selezione rapida

Per facilitare l'invio di fax, è possibile inserire fino a 100 numeri di selezione rapida. È possibile inserire 80 numeri fax individuali e 20 gruppi che possono contenere ognuno cinque numeri telefonici.

Utilizzo del pannello di comando

- 1 Premere **Fax**.
- 2 Premere **Selezione rapida**.
- 3 Viene visualizzato il primo numero della lista di selezione rapida.
- 4 Scorrere l'elenco mediante i pulsanti + o - oppure utilizzare il tastierino per inserire il numero di selezione rapida di due cifre.

Utilizzo del software della stampante

- 1 Fare clic su **Start** → **Tutti i programmi** (o **Programmi**) → **Stampanti Dell** → **Dell AIO Printer A960** → **Utilità di impostazione fax**.
- 2 Fare clic sulla scheda **Selezione rapida**.
- 3 Seguire le istruzioni nella scheda Selezione rapida per aggiungere un nuovo numero alla lista di selezione rapida.

Utilizzo della lista di selezione rapida

- 1 Premere **Selezione rapida**, quindi:
 - Utilizzare i pulsanti + o - per scorrere la lista di selezione rapida e individuare il numero fax desiderato, quindi premere **Fax**.
 - Premere i pulsanti del tastierino per inserire un numero di due cifre (visibile nella parte superiore sinistra del display), quindi premere **Fax**.
- 2 Quando viene visualizzata la schermata predefinita, premere **Opzioni**.
- 3 Premere **Selezione**.
- 4 Inserire le informazioni relative a data e ora di invio del fax.
- 5 Premere nuovamente **Selezione**, quindi premere **1** per AM o **2** per PM. Viene visualizzata nuovamente la schermata predefinita.



NOTA: È possibile ripetere questo processo per inserire più numeri a cui si desidera inviare un fax differito.

Selezione immediata

- 1 Nel pannello di comando, premere **Fax**.
- 2 Premere **Opzioni** ripetutamente fino a visualizzare **Selezione immediata**.
- 3 Premere **Selezione** per attivare il segnale di linea mediante la stampante.
- 4 Inserire il numero di telefono a cui inviare il fax.
- 5 Premere i numeri sul tastierino per interagire con un sistema di risposta automatico.
- 6 Premere **B/N** o **A colori** quando si è pronti a inviare un fax.

Invio trasmissione

Se la stampante è collegata a un computer, è possibile inviare un fax composto da un massimo di 20 pagine a più persone, fino a cinque, contemporaneamente.

Per inviare un fax di trasmissione immediatamente

- 1 Premere **Fax**.
- 2 Premere **Opzioni** quattro volte per visualizzare **Ritardo fino a**.
- 3 Premere + o - per visualizzare **Nessun ritardo**, quindi premere **Seleziona**.
- 4 Inserire un numero fax o premere **Selezione rapida** per selezionare numeri dalla lista di selezione rapida.
- 5 Premere **B/N** o **A colori** per inviare il fax immediatamente o premere **Seleziona** per inserire un altro numero fax.
- 6 Premere **B/N** o **A colori** per inviare il fax a entrambi i numeri o premere **Seleziona** per inserire un altro numero fax. Continuare la procedura fino a quando tutti i numeri fax (fino a un massimo di cinque) sono stati inseriti.

Per differire l'invio di un fax di trasmissione

Con inserimento manuale di un numero fax:

- 1 Nel pannello di comando, premere **Fax**.
- 2 Quando viene visualizzata la schermata predefinita, premere **Opzioni** fino a visualizzare **Ritardo fino a**.
- 3 Premere + o - per scorrere fino a visualizzare **Ora**.
- 4 Premere **Seleziona**.
- 5 Inserire l'ora in cui si desidera venga inviato il fax.
- 6 Premere **Seleziona**.
- 7 Se la stampante è in modalità 24 ore, la schermata torna alla visualizzazione predefinita. Se l'unità è impostata in modalità 12 ore, premere **1** per AM o **2** per PM.
- 8 Inserire il numero fax con il tastierino.
- 9 Premere **B/N** o **A colori** per inviare il fax a questo numero o premere **Seleziona** per inserire un altro numero fax. È possibile effettuare questa operazione fino a cinque volte: il fax differito viene inviato a tutti i numeri inseriti.



NOTA: All'ora determinata, vengono selezionati i numeri fax e il fax viene trasmesso a tutti i numeri fax indicati. Se il fax non viene trasmesso a uno qualsiasi dei numeri sulla lista di trasmissione, i numeri a cui non è stato possibile inviare il fax verranno selezionati nuovamente al termine della lista.

SEZIONE 3

Informazioni sul software

Utilizzo del Centro multifunzione Dell

Utilizzo di Proprietà di stampa

Utilizzo di Centro soluzioni stampante Dell

Utilizzo di Studio immagini Dell

Informazioni sul software della stampante

Il software della stampante include:

- Centro multifunzione Dell: consente di eseguire operazioni di acquisizione, copia e invio di fax, nonché di gestire le immagini salvate.
 - Proprietà di stampa: consente di regolare le impostazioni di stampa.
 - Centro soluzioni Dell: include informazioni su manutenzione, risoluzione dei problemi e utilizzo della stampante, nonché procedure per la creazione di progetti.
 - Studio Immagini Dell: consente di modificare le fotografie.
-  **NOTA:** Per questa opzione, non sono supportate tutte le lingue. Se la propria lingua non è supportata, utilizzare il software di modifica delle fotografie del sistema operativo Windows.
- Utilità impostazione fax (pagina 44).

Utilizzo del Centro multifunzione Dell

Centro multifunzione Dell consente di:

- selezionare la destinazione di acquisizione;
- selezionare numero e colori delle copie;
- acquisire, copiare, stampare, inviare o ricevere fax ed eseguire attività creative;
- accedere alle informazioni sulla risoluzione dei problemi e la manutenzione;
- visualizzare l'anteprima delle immagini da stampare;
- gestire le fotografie (copiarle in cartelle, stamparle, eseguire copie creative) con la scheda Visualizza immagini salvate.

Accedere al Centro multifunzione Dell:

- Fare clic su **Start** → **Tutti i programmi(o Programmi)** → **Stampanti Dell** → **Dell AIO Printer A960** → **Centro multifunzione Dell**.

Pagina principale di Centro multifunzione

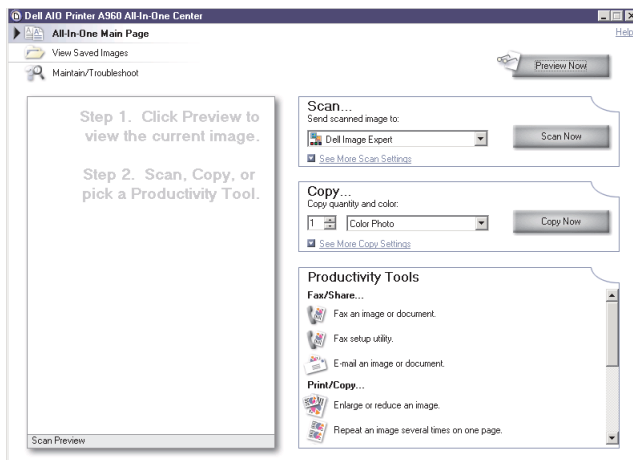

La pagina principale del centro multifunzione è costituita da quattro sezioni principali. Tali sezioni sono descritte nella seguente tabella.

In questa sezione:	È possibile:
Acquisisci	<ul style="list-style-type: none">• Selezionare il programma a cui inviare l'immagine acquisita.• Scegliere il tipo di immagine da acquisire.• Scegliere la modalità di utilizzo dell'acquisizione. <p>NOTA: Per visualizzare tutte le impostazioni, fare clic su Visualizza altre impostazioni di acquisizione.</p>
Copia	<ul style="list-style-type: none">• Selezionare numero e colore delle copie.• Selezionare un'impostazione per la qualità delle copie.• Regolare le dimensioni dell'area acquisita.• Aumentare o diminuire la luminosità delle copie.• Ingrandire o ridurre le copie. <p>NOTA: Per visualizzare tutte le impostazioni, fare clic su Visualizza altre impostazioni di copia.</p>

In questa sezione:	È possibile:
Strumenti di produttività	<p>Scegliere tra numerose idee creative.</p> <ul style="list-style-type: none"> • Inviare un'immagine o un documento tramite fax. • Ingrandire o ridurre un'immagine. • Ripetere un'immagine più volte su una stessa pagina. • Stampare un'immagine in formato poster a più pagine. • Inviare un'immagine tramite e-mail. • Salvare un'immagine sul computer. • Modificare il testo presente in un documento acquisito mediante il riconoscimento ottico dei caratteri (Optical Character Recognition, OCR). • Modificare un'immagine con un editor di foto.
Sezione Anteprima	<ul style="list-style-type: none"> • Selezionare l'area dell'anteprima dell'immagine da acquisire. • Visualizzare un'immagine di quanto verrà stampato o copiato.

Per ulteriori informazioni sul Centro multifunzione Dell, consultare la *Guida per l'utente*.



NOTA: Per ulteriori informazioni sulla pagina principale di Centro multifunzione, sulla pagina Visualizza immagini salvate o sulla pagina Manutenzione/Risoluzione problemi, fare clic sul pulsante ? nell'angolo superiore destro della schermata.

Utilizzo di Proprietà di stampa

In Proprietà di stampa è possibile modificare le impostazioni della stampante.

Accesso a Proprietà di stampa

- 1 Dopo avere aperto il documento, fare clic su **File** → **Stampa**.
Viene visualizzata la finestra di dialogo Stampa.
- 2 Nella finestra di dialogo Stampa, fare clic su **Preferenze** o **Proprietà** a seconda del programma o del sistema operativo utilizzato.
La schermata Proprietà di stampa viene visualizzata con il menu Desidero.

Schede di Proprietà di stampa
Le schede
Qualità/Copie,
Impostazione carta
e Layout di stampa
consentono di
selezionare le
impostazioni di
stampa desiderate.

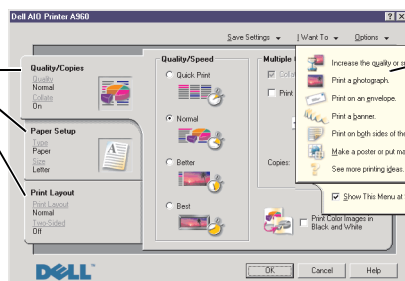

Menu Desidero
Scegliere uno dei
progetti del menu per
stampare fotografie,
striscioni, buste, poster
e altro ancora.

Per accedere a Proprietà di stampa quando un documento non è aperto:

- 1 Fare clic su **Start** → **Stampanti**.
- 2 Fare clic con il pulsante destro del mouse sull'icona della stampante, quindi selezionare **Stampante Preferenze**.

Schede di Proprietà di stampa

Le tre schede di Proprietà di stampa includono tutte le impostazioni di stampa. Le schede sono descritte nella seguente tabella.

In questa scheda:	È possibile modificare le impostazioni:
Qualità/Copie	<p>Qualità/Velocità: selezionare un'impostazione di qualità/velocità.</p> <p>Più copie: personalizzare le modalità di stampa di più copie di un singolo processo, fascicolate o normali.</p> <p>Stampa le immagini a colori in bianco e nero: selezionare questa opzione per stampare in bianco e nero le immagini a colori.</p>
Impostazione carta	<p>Tipo: selezionare il tipo di carta in uso.</p> <p>Formato carta: selezionare il formato carta in uso.</p> <p>Orientamento selezionare l'orientamento desiderato per il documento nella pagina stampata. È possibile scegliere tra orientamento orizzontale e verticale.</p>
Layout di stampa	<p>Layout: selezionare il layout desiderato.</p> <p>Fronte retro: selezionare questa opzione se si desidera stampare su entrambi i lati della carta.</p>

 **NOTA:** Per ulteriori informazioni su queste impostazioni, fare clic con il pulsante destro del mouse su un'impostazione, quindi scegliere l'opzione *Guida rapida*.

Per ulteriori informazioni su Proprietà di stampa, consultare la *Guida per l'utente*.

Utilizzo di Centro soluzioni stampante Dell

Centro soluzioni stampante Dell è una guida che offre informazioni di riferimento e che consente di verificare lo stato corrente della stampante.

Accesso al Centro soluzioni stampante Dell

Fare clic su **Start** → **Tutti i programmi** (o **Programmi**) → **Dell Stampanti** → **Dell AIO Printer A960** → **Centro soluzioni stampante Dell**.

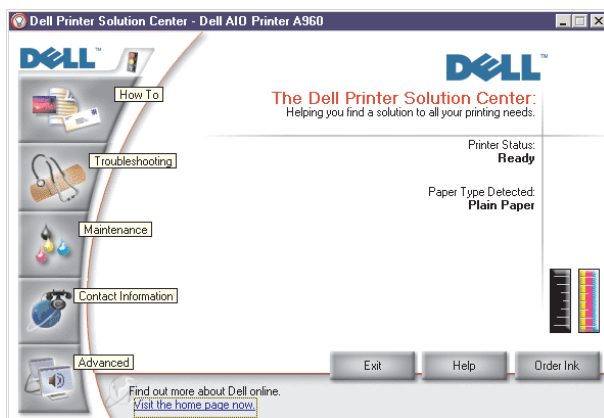

Per ulteriori informazioni su Centro soluzioni stampante Dell, consultare la *Guida per l'utente*.

Utilizzo di Studio immagini Dell

 **NOTA:** Studio immagini Dell è incluso nel CD *Driver e utilità*.

Studio immagini Dell consente di regolare gli attributi delle fotografie. Con Studio immagini Dell è possibile:

Eliminare l'effetto "occhi rossi"	Ruotare le immagini	Allegare immagini ai messaggi e-mail
Aggiungere testo alle immagini	Ridimensionare le immagini	Creare e condividere presentazioni
Aggiungere effetti speciali	Creare pagine Web	Realizzare un filmato a partire da una serie di immagini

Accesso a Studio immagini Dell

- Fare clic su **Start** → **Tutti i programmi (o Programmi)** → **Dell Pagina principale Studio immagini**.

 **NOTA:** Per questa opzione, non sono supportate tutte le lingue. Se la propria lingua non è supportata, utilizzare il software di modifica delle fotografie del sistema operativo Windows.

SEZIONE 4

Manutenzione delle cartucce di stampa

- Sostituzione delle cartucce di stampa
- Allineamento delle cartucce di stampa
- Pulizia degli ugelli delle cartucce di stampa

Sostituzione delle cartucce di stampa

 **ATTENZIONE:** Prima di eseguire le procedure descritte in questa sezione, leggere e attenersi alle indicazioni sulla sicurezza in pagina 4.

Le cartucce di stampa Dell™ sono disponibili soltanto tramite Dell. È possibile ordinare le cartucce di stampa mediante il sito Web, all'indirizzo: www.dell.com/supplies.

- 1 Verificare che la stampante sia accesa.
- 2 Sollevare la stampante (unità scanner) finché il supporto non la tiene aperta.
Il supporto della cartuccia di stampa si sposta fino alla posizione di caricamento, a meno che la stampante non sia occupata.
- 3 Stringere le linguette poste sui fermi della cartuccia, quindi sollevare i fermi.
- 4 Rimuovere le cartucce usate. Conservarle in un contenitore a tenuta stagna oppure smaltirle in modo appropriato.
- 5 Se si installano nuove cartucce, rimuovere gli adesivi e il nastro trasparente dalla parte inferiore della cartuccia.

 **AVVISO:** Non toccare i contatti in oro delle cartucce.

- 6 Inserire le cartucce di stampa. Verificare di aver inserito correttamente la cartuccia di inchiostro nero nel supporto di sinistra e quella di inchiostro a colori nel supporto di destra, quindi chiudere i fermi fino allo scatto.
- 7 Sollevare la stampante (unità scanner) e spingere verso destra il supporto scanner abbassando la stampante (unità scanner) fino a quando non è completamente chiusa.
- 8 Caricare la carta nel relativo supporto.
- 9 Utilizzare i pulsanti sul pannello di comando per rispondere alle domande visualizzate sul display:
 - a Se la cartuccia a colori installata è nuova, ossia mai utilizzata, premere **Seleziona**.
Se la cartuccia è usata, premere + una sola volta, quindi premere **Seleziona**.
 - b Se il numero parte visualizzato corrisponde al numero della cartuccia in uso, premere **Seleziona**.
Se non è il numero parte della cartuccia che si sta utilizzando, premere + fino a visualizzare il numero parte corretto, quindi premere **Seleziona**.
 - c Se la cartuccia nera installata è nuova, premere **Seleziona**.
Se la cartuccia è usata, premere + una sola volta, quindi premere **Seleziona**.

Il numero parte visualizzato deve essere quello della cartuccia che si sta utilizzando.

- d Premere **Selezione** per scegliere il numero parte visualizzato.
- e Per garantire un'installazione corretta, continuare con Allineamento delle cartucce di stampa.

Allineamento delle cartucce di stampa

Allineare le cartucce di stampa dopo l'installazione delle cartucce stesse e per risolvere problemi di qualità di stampa.

Utilizzo del pannello di comando

- 1 Caricare carta normale. Per ulteriori informazioni, vedere pagina 25.
- 2 Sul pannello di comando, premere **Copia**.
- 3 Premere **Opzioni** fino a visualizzare **Manutenzione**.
- 4 Premere **+** fino a visualizzare l'opzione **Allinea**, quindi premere **Selezione**. Sul display viene visualizzato il messaggio **Stampa in corso pagina di allineamento** e viene stampata una pagina di allineamento. Al termine della stampa della pagina di allineamento, l'allineamento automatico è completato.

Utilizzo del software della stampante per l'allineamento automatico delle cartucce di stampa

Quando viene eseguito l'allineamento automatico delle cartucce di stampa, viene stampata una pagina in cui sono riportate righe orizzontali, verticali e oblique.

- 1 Caricare carta. Per ulteriori informazioni, vedere pagina 25.
- 2 Fare clic su **Start** → **Tutti i programmi** (o **Programmi**) → **Stampanti Dell** → **Dell AIO Printer A960** → **Centro soluzioni stampante Dell**.
- 3 Nella scheda **Manutenzione**, fare clic su **Allinea per migliore definizione dei bordi**.
- 4 Fare clic su **Stampa**. Viene stampata una pagina di allineamento.

Utilizzo del software della stampante per l'allineamento manuale delle cartucce di stampa

Quando viene eseguito l'allineamento manuale delle cartucce di stampa, viene stampata una pagina in cui sono riportate delle frecce seguite da numeri.

- 1 Caricare carta. Per ulteriori informazioni, vedere pagina 25.
- 2 Fare clic su **Start** → **Tutti i programmi** (o **Programmi**) → **Stampanti Dell** → **Dell AIO Printer A960** → **Centro soluzioni stampante Dell**.
- 3 Nella scheda **Manutenzione**, fare clic su **Allinea per migliore definizione dei bordi**.
- 4 Fare clic su **Allineamento manuale**, quindi selezionare **Stampa**. Viene stampata una pagina di allineamento.
- 5 Individuare il numero al di sotto della freccia più scura in ciascun gruppo di allineamento.
- 6 Utilizzare le frecce nella finestra di dialogo **Allinea le cartucce** per selezionare il numero corrispondente a quello individuato nella pagina stampata.
- 7 Dopo aver selezionato un numero per ciascun gruppo di allineamento, fare clic su **OK**.

Pulizia degli ugelli delle cartucce di stampa

Pulire gli ugelli se:

- i caratteri non vengono stampati per intero;
- le immagini grafiche o il testo stampato contengono trattini bianchi;
- la stampa è troppo scura o presenta sbavature;
- i colori dei processi di stampa sono sbiaditi o sono differenti dai colori sullo schermo;
- le linee rette verticali non sono uniformi.

Utilizzo del pannello di comando

- 1 Caricare carta. Per ulteriori informazioni, vedere pagina 25.
- 2 Premere **Copia**.
- 3 Premere **Opzioni** fino a visualizzare l'opzione **Manutenzione**.
- 4 Premere **+** fino a visualizzare l'opzione **Pulisci**.
- 5 Premere **Selezione**.
Viene stampata una pagina spingendo l'inchiostro attraverso gli ugelli per rimuovere eventuali ostruzioni.
- 6 Stampare nuovamente il documento per verificare il miglioramento della qualità di stampa.
Se non si è soddisfatti della qualità di stampa, continuare a pulire i contatti e gli ugelli delle cartucce di stampa. Per ulteriori informazioni, consultare la *Guida per l'utente*.

Utilizzo del software della stampante

- 1 Caricare carta. Per ulteriori informazioni, vedere pagina 25.
- 2 Fare clic su **Start** → **Tutti i programmi** (o **Programmi**) → **Stampanti Dell** → **Dell AIO Printer A960** → **Centro soluzioni stampante Dell**.
- 3 Nella scheda **Manutenzione**, fare clic su **Pulisci per eliminare strisce orizzontali**.
- 4 Fare clic su **Stampa**.
Viene stampata una pagina spingendo l'inchiostro attraverso gli ugelli per rimuovere eventuali ostruzioni.
- 5 Stampare nuovamente il documento per verificare il miglioramento della qualità di stampa.
- 6 Se non si è soddisfatti della qualità di stampa, pulire gli ugelli delle cartucce di stampa. Per ulteriori informazioni, consultare la *Guida per l'utente*.

SEZIONE 5

Risoluzione dei problemi

Problemi di installazione

Problemi generali

Altre opzioni per la risoluzione dei problemi

Problemi di installazione

Se si verificano problemi durante l'installazione della stampante, verificare quanto segue:

- Il piatto dello scanner deve essere sbloccato spingendo verso il basso il dispositivo di blocco dello scanner. Per semplificare l'individuazione del blocco scanner, vedere l'illustrazione della stampante in pagina 11.
- Dopo aver selezionato la lingua e il paese predefinito, premere **Seleziona** nel pannello di comando.

Se non è stata selezionata la lingua, il paese predefinito, la data, l'ora o il numero di fax durante la procedura di installazione, vedere:

“La lingua del display non è quella scelta” a pagina 74.

“Il paese predefinito non è stato impostato” a pagina 75.

“Le impostazioni fax non sono soddisfacenti” a pagina 75.

“La data e l'ora sul display non sono corrette” a pagina 75.

- Al computer deve essere collegata una sola stampante Dell AIO Printer A960.
- Il sistema operativo in uso deve essere compatibile con la stampante. Dell AIO Printer A960 è compatibile con Windows XP e Windows 2000.

Problemi generali

Prima di contattare il supporto Dell, provare a risolvere il problema verificando le seguenti impostazioni.

Se la stampante *non* è collegata a un computer, verificare:

- di aver letto e seguito le indicazioni dei messaggi di testo visualizzati sul display;
- di aver collegato l'alimentatore alla stampante e a una presa elettrica.

Se la stampante è collegata a un computer, verificare che:

- il cavo USB (acquistato separatamente) sia correttamente collegato al computer e alla stampante;
- il computer e la stampante siano accesi;
- la stampante Dell AIO Printer A960 sia impostata come predefinita.

Ogni volta che si verifica un problema con la stampante, verificare che:

- la stampante sia accesa;
- lo scanner sia sbloccato; Per semplificare l'individuazione del blocco scanner, vedere l'illustrazione della stampante in pagina 11.
- gli adesivi e il nastro trasparente siano stati rimossi dalla parte posteriore delle cartucce di stampa; Per ulteriori informazioni, vedere lo *schema di installazione*.
- la carta sia stata caricata correttamente; Per ulteriori informazioni, vedere "Caricamento della carta" a pagina 25.
- siano installate entrambe le cartucce di stampa. La stampante Dell AIO Printer A960 può funzionare solo se sono state installate entrambe le cartucce. Per ulteriori informazioni sull'installazione delle cartucce, vedere lo *schema di installazione*.
- Scollegare e ricollegare entrambe le estremità del cavo USB. Per ulteriori informazioni, vedere lo *schema di installazione*.
- Scollegare l'alimentatore dalla presa elettrica. Ricollegare l'alimentatore (vedere la documentazione di installazione). Accendere la stampante.
- Riavviare il computer. Se il problema persiste, consultare la sezione "Disinstallazione e reinstallazione del software" nella *Guida per l'utente*. Per l'accesso alla *Guida per l'utente*, vedere pagina 13.

Il documento non viene stampato

- Assicurarsi che le cartucce siano state installate correttamente.
- Utilizzare un cavo USB integro.
- Verificare lo stato della stampante per assicurarsi che il documento non sia in attesa o in pausa. Per verificare lo stato della stampante:
 - a Fare clic su **Start** → **Pannello di controllo** → **Stampanti e altro hardware** → **Stampanti e fax** (Windows XP).
Fare clic su **Start** → **Impostazioni** → **Stampanti e fax** o **Stampanti** (Windows 2000).
 - b Fare doppio clic sull'icona **Dell AIO Printer A960**, quindi fare clic su **Stampante**.
 - c Fare clic su **Stampante** e verificare che non sia presente un segno di spunta accanto all'opzione **Interrompi stampa**.

- Stampare una pagina di prova.
 - a Fare clic su **Start** → **Tutti i programmi** (o **Programmi**) → **Stampanti Dell** → **Dell AIO Printer A960** → **Centro soluzioni stampante Dell**.
 - b Fare clic sulla scheda **Manutenzione**.
 - c Nella scheda **Manutenzione**, fare clic su **Stampa una pagina di prova**.

La qualità della copia in bianco e nero non è soddisfacente

Può essere necessario modificare un'impostazione di copia avanzata in Centro multifunzione.

Se si eseguono copie in bianco e nero e si desidera migliorare la qualità di stampa:

- 1 Fare clic su **Start** → **Tutti i programmi** (o **Programmi**) → **Stampanti Dell** → **Dell AIO Printer A960** → **Centro multifunzione Dell**.
Viene visualizzata la pagina principale di Centro multifunzione.
- 2 Nella sezione **Copia**, fare clic su **Visualizza altre impostazioni di copia**.
- 3 Fare clic su **Avanzate** per visualizzare la finestra di dialogo **Impostazioni di copia avanzate**.
- 4 Fare clic sulla scheda **Acquisisci**.
- 5 Dal menu a discesa **Intensità colore**, selezionare **Grigio**.
- 6 Fare clic su **OK**.

L'unità scanner non si chiude

Per chiudere l'unità scanner dopo l'installazione delle cartucce di stampa, lo sblocco del piatto dello scanner o la rimozione di un inceppamento carta, attenersi alla seguente procedura:

- 1 Sollevare l'unità scanner con entrambe le mani.
- 2 Con una mano, spingere il supporto dello scanner da un lato.

- 3 Tenere fermo il supporto dello scanner e contemporaneamente abbassare l'unità scanner.

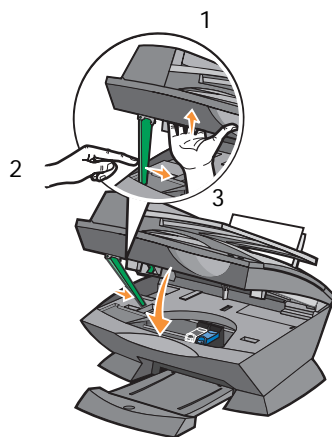

 **NOTA:** Assicurarsi che l'unità scanner venga chiusa completamente.

La stampante acquisisce e copia senza eseguire un'anteprima dell'acquisizione

- 1 Nel pannello di comando, premere **Acquisisci** o **Copia**.
- 2 Premere **Opzioni** fino a visualizzare **DIMENSIONI ORIGINALI**.
Premere **Selezione** per scegliere **Rilevamento auto** (impostazione predefinita).
- 3 Nel pannello di comando, premere **Riduci/Ingrandisci**, quindi premere+ fino a visualizzare il messaggio **Adatta a pagina**.
- 4 Premere **A colori** o **B/N**.

Viene prodotta un'anteprima del documento originale per determinarne il formato e adattarlo al formato carta specificato. Il documento originale viene quindi acquisito.

 **NOTA:** Il ridimensionamento di un'immagine potrebbe modificare la qualità di acquisizione e di copia del documento.

Il fax non funziona

Per poter utilizzare la funzione fax:

- la stampante deve essere connessa a una linea telefonica attiva;
- se si utilizza il software fax della stampante, è necessario collegare la stampante a un computer con un cavo USB;
- la memoria potrebbe essere esaurita. Attendere fino all'invio dei fax contenuti nella memoria, quindi inviare nuovamente il fax corrente.



NOTA: Non è possibile utilizzare la funzione fax con modem DSL (Digital Subscriber Line), ISDN (Integrated Signature Digital Network) o via cavo.

- 5 Per ulteriori informazioni, vedere “Fax” a pagina 40.

La stampante non invia né riceve fax

Se si verificano dei problemi durante l'invio o la ricezione di un fax mediante la stampante, verificare che:

- il computer sia collegato a un modem dati/fax funzionante;
- una linea telefonica attiva sia collegata al connettore del modem dati/fax;
- il software fax sia stato installato e configurato sul computer;
- la stampante sia collegata al computer con un cavo USB.

La lingua del display non è quella scelta

Se la lingua visualizzata sul display della stampante non è quella scelta, modificarla attenendosi alla procedura riportata di seguito.

- 1 Nel pannello di comando, premere **Opzioni** fino a visualizzare LINGUA.
- 2 Utilizzare + per scorrere l'elenco delle lingue.
- 3 Quando viene visualizzata la lingua desiderata, premere **Seleziona** per impostarla come lingua predefinita.

Il paese predefinito non è stato impostato

Se non è stato selezionato il paese predefinito durante la procedura di installazione:

- 1 Premere **Fax** sul pannello di comando della stampante.
- 2 Premere ripetutamente **Opzioni** fino a visualizzare l'opzione **Fax avanzato**.
- 3 Premere + ripetutamente fino a visualizzare **Indicativo paese** sul display, quindi premere **Seleziona**.
- 4 Premere + fino a visualizzare il paese desiderato sul display, quindi premere **Seleziona** per impostarlo come predefinito.

Le impostazioni fax non sono soddisfacenti

- 1 Fare clic su **Start** → **Tutti i programmi** (o **Programmi**) → **Stampanti Dell** → **Dell AIO Printer A960** → **Centro multifunzione Dell**.
Viene visualizzata la pagina principale di Centro multifunzione.
- 2 Nell'angolo superiore sinistro, fare clic su **Manutenzione/Risoluzione problemi**.
- 3 In Utilità impostazione fax, fare clic su **Visualizza l'utilità impostazione fax**.
- 4 Regolare le impostazioni che si desidera modificare.
- 5 Fare clic su **Salva impostazioni**.

La data e l'ora sul display non sono corrette

Per impostare la data e l'ora correnti:

- 1 Nel pannello di comando, premere **Fax**.
- 2 Per modificare la data:
 - a Premere **Opzioni** fino a visualizzare **MODIFICA DATA/ORA** sul display.
 - b Premere **Seleziona**.
 - c Utilizzare i pulsanti del tastierino per inserire la data desiderata.
 - d Premere **Seleziona**.



NOTA: Se la data viene inserita in modo non corretto, verrà visualizzata la data predefinita.

- 3 Per modificare l'ora:
 - a Premere **Opzioni** fino a visualizzare **MODIFICA DATA/ORA** sul display.
 - b Premere **+** una volta, quindi premere **Selezione**.
 - c Utilizzare i pulsanti del tastierino per inserire l'ora desiderata.
 - d Premere **Selezione**.
 - e Premere **1** per AM, **2** per PM o **3** per il formato a 24 ore.

 **NOTA:** Se l'ora viene inserita in modo non corretto, verrà visualizzata l'ora predefinita.

La carta non viene alimentata correttamente o vengono prelevati più fogli

- Utilizzare carta adatta per stampanti a getto d'inchiostro.
- Non forzare la carta nella stampante.
- Non caricare una quantità di carta eccessiva nella stampante. Per ulteriori informazioni, vedere pagina 26.
- Assicurarsi che la guida del supporto sia appoggiata al bordo sinistro della carta e non provochi piegature del foglio nel supporto.

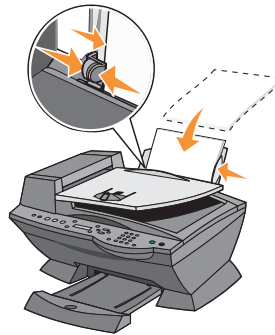

- Collocare la stampante su una superficie piana e stabile.
- Selezionare il tipo e il formato di carta corretti.

Inceppamento carta

Se si verifica un inceppamento carta nel relativo supporto, rimuovere la carta dalla stampante. Se l'inceppamento si verifica all'interno della stampante e non è possibile rimuovere la carta:

- 1 Premere **Power** per spegnere la stampante.
- 2 Tirare lentamente la carta per estrarla.

Se non si riesce a raggiungere la carta in quanto è all'interno della stampante:

- a Sollevare l'unità scanner ed estrarre la carta.

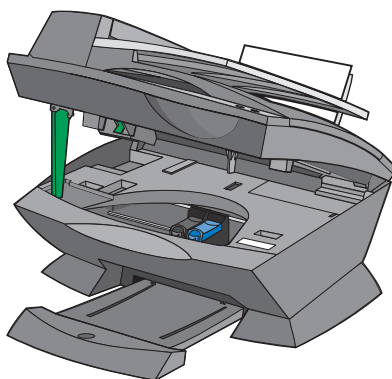

- b Abbassare l'unità scanner per chiuderla.

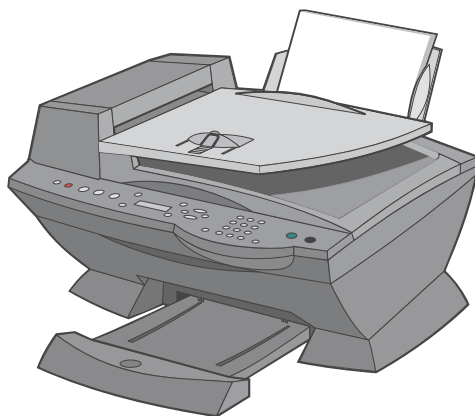

- 3 Premere **Power** per accendere la stampante, quindi stampare il documento.

Alimentazione non corretta o inceppamento del documento

- 1 Spegnere la stampante.
- 2 Aprire l'ADF.

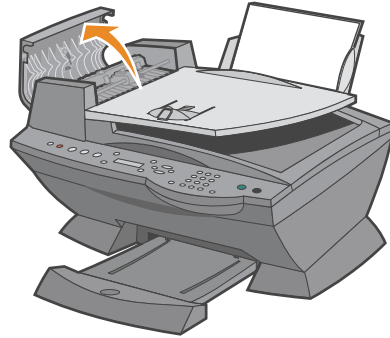

- 3 Tirare delicatamente per rimuovere l'inceppamento della carta.
- 4 Chiudere l'ADF.
- 5 Accendere la stampante.
- 6 Stampare eventuali pagine mancanti.

Messaggi di errore e spie lampeggianti

Questa sezione contiene informazioni sui messaggi di errore del software visualizzati sullo schermo del computer o sul display e sulle spie lampeggianti della stampante.

Livello basso inchiostro

L'inchiostro di una cartuccia si sta esaurendo. Questo avviso viene visualizzato quando le cartucce sono piene al 25%, 15% e 5%. Quando viene visualizzato uno di questi messaggi, è possibile:

- Fare clic su **OK**.
- Fare clic su ? per ottenere informazioni sull'ordinazione di materiali di consumo.
- Ordinare una nuova cartuccia Dell all'indirizzo www.dell.com/supplies.

Per ulteriori informazioni sull'installazione di nuove cartucce, vedere pagina 64.

Messaggio inceppamento carta

Se nella stampante si è verificato un inceppamento carta:

- 1 Fare clic su **Start** → **Tutti i programmi** (o **Programmi**) → **Stampanti Dell** → **Dell AIO Printer A960** → **Centro soluzioni stampante Dell**.
- 2 Fare clic sulla scheda **Risoluzione dei problemi** sul lato sinistro della schermata.
- 3 Fare clic su **Come eliminare ed evitare gli inceppamenti della carta**.
- 4 Seguire le istruzioni per la rimozione dell'inceppamento carta.

Messaggio Carta esaurita

Se è esaurita la carta nella stampante, sul display viene visualizzato il messaggio **Caricare pagina e premere Seleziona**.

- 1 Attenersi alle istruzioni seguenti per non visualizzare il messaggio sul display.
- 2 Stampare il documento.

Errore hardware: 0402

Si è verificato un inceppamento carta nell'ADF della stampante. Vedere "Alimentazione non corretta o inceppamento del documento" a pagina 78 per rimuovere l'inceppamento.

Errore hardware: 401

Lo scanner della stampante è bloccato.

- 1 Premere **Power** per spegnere la stampante.
- 2 Scollegare la stampante.
- 3 Verificare che lo scanner sia sbloccato.
- 4 Collegare la stampante.
- 5 Premere **Power** per accendere la stampante.

Errore cartucce: 50C

La cartuccia di stampa ha provocato un corto circuito.

- 1 Premere **Power** per spegnere la stampante.
- 2 Scollegare la stampante.
- 3 Collegare la stampante.
- 4 Accendere la stampante.
- 5 Disinstallare e reinstallare le cartucce.



NOTA: Se il problema non viene risolto, vedere "Altre opzioni per la risoluzione dei problemi" a pagina 83 o sostituire le cartucce.

Errore hardware: 502

La stampante è bloccata.

- 1 Premere **Power** per spegnere la stampante.
- 2 Scollegare la stampante.
- 3 Verificare la presenza di eventuali inceppamenti carta.
- 4 Collegare la stampante.
- 5 Premere **Power** per accendere la stampante.

La spia del pulsante di accensione Power lampeggia due volte

È possibile che il supporto delle cartucce di stampa sia bloccato. Controllare gli eventuali messaggi di errore visualizzati sullo schermo del computer.

- 1 Spegnere la stampante.
- 2 Attendere qualche istante, quindi accendere la stampante.

Miglioramento della qualità di stampa

Se non si è soddisfatti della qualità di stampa dei documenti, assicurarsi di:

- utilizzare la carta adatta al documento;
- utilizzare carta di spessore maggiore, di un bianco luminoso o patinata; Utilizzare Dell™ Premium Photo Paper per la stampa delle fotografie.
- Selezionare una qualità di stampa superiore:
 - a Nel programma software, fare clic su **File** → **Stampa**.
Viene visualizzata la finestra di dialogo Stampa.
 - b Nella finestra di dialogo Stampa, fare clic su **Preferenze** o **Proprietà**.
 - c Nell'area Qualità/velocità, selezionare **Alta** o **Massima**.

Se la qualità di stampa dei documenti risulta ancora imperfetta, attenersi alla procedura seguente:

Reinserire le cartucce di stampa.

- 1 Rimuovere le cartucce di stampa.
- 2 Inserire le cartucce di stampa.
- 3 Stampare nuovamente il documento.
- 4 Se la qualità di stampa non è migliorata, continuare con “Pulizia degli ugelli delle cartucce di stampa” a pagina 67.

Pulizia degli ugelli delle cartucce

Pulire gli ugelli se:

- i caratteri non vengono stampati per intero;
- le immagini grafiche o il testo stampato contengono trattini bianchi;
- la stampa è troppo scura o presenta sbavature;
- i colori dei processi di stampa sono sbiaditi o sono differenti dai colori sullo schermo;
- le linee rette verticali non sono uniformi.

Per ulteriori informazioni, vedere “Pulizia degli ugelli delle cartucce di stampa” a pagina 67.

Rimozione e reinstallazione del software

Se Multifunzione non funziona correttamente o se viene visualizzato un messaggio di errore di comunicazione durante l'utilizzo della stampante, potrebbe essere necessario rimuovere il software della stampante per poi installarlo di nuovo.

- 1 Fare clic su **Start** → **Tutti i programmi** (o **Programmi**) → **Stampanti Dell** → **Dell AIO Printer A960** → **Disinstalla Dell AIO Printer A960**.
- 2 Attenersi alle istruzioni visualizzate sullo schermo per rimuovere il software dell'unità Multifunzione.
- 3 Prima di installare di nuovo il software della stampante, riavviare il computer.
- 4 Inserire il CD *Driver e utilità*, quindi seguire le istruzioni riportate per installare il software.

Altre opzioni per la risoluzione dei problemi

Qualora si verifichi uno dei problemi indicati di seguito, consultare la *Guida per l'utente*.

- La stampa è molto lenta
- La qualità del documento stampato è scarsa
- I lucidi o i fogli di carta fotografica lucida aderiscono tra loro
- I lucidi o le fotografie contengono linee bianche
- La funzione di ritaglio automatico dell'immagine acquisita produce risultati insoddisfacenti
- I margini dei documenti vengono eliminati
- Il ritaglio dell'immagine acquisita non produce risultati soddisfacenti
- Gli oggetti copiati si trovano in posizioni diverse nella pagina
- La funzione di adattamento alla pagina non produce risultati soddisfacenti
- L'opzione di rilevamento automatico è impostata ma non funziona correttamente

Se le soluzioni precedenti non consentono di risolvere il problema riscontrato nella stampante:

- Fare riferimento al software Centro soluzioni stampante Dell per altre informazioni utili alla risoluzione dei problemi:
 - a Fare clic su **Start** → **Tutti i programmi** (o **Programmi**) → **Stampanti Dell** → **Dell AIO Printer A960** → **Centro soluzioni stampante Dell**.
 - b Fare clic sulla scheda **Risoluzione dei problemi** sul lato sinistro della schermata.
- Per ulteriori informazioni, visitare il sito Web all'indirizzo: support.dell.com.

SEZIONE 6

Come contattare Dell

Assistenza tecnica

Se si verificano problemi tecnici, è possibile richiedere assistenza al supporto Dell.

- 1 Contattare il supporto tecnico da un telefono situato in prossimità della stampante per essere guidati dagli operatori attraverso le procedure necessarie. Quando si contatta Dell, utilizzare il Codice servizio espresso in modo da facilitare l'instradamento della chiamata al personale di supporto adeguato.

Tale codice si trova sulla stampante come illustrato nella seguente immagine.

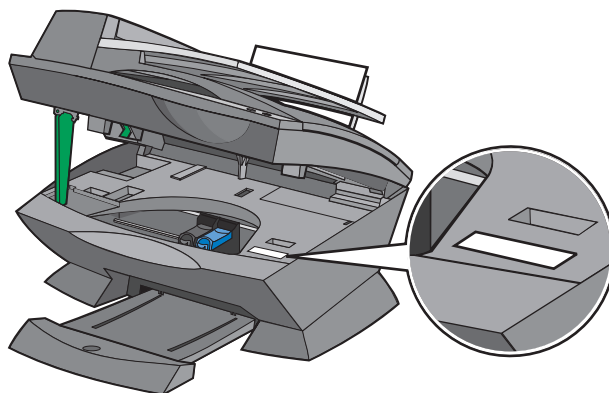

NOTA: Il Codice servizio espresso Dell potrebbe non essere disponibile in tutti i paesi.

- 2 Negli Stati Uniti, le aziende possono contattare il numero 1-877-459-7298 mentre gli utenti privati (abitazioni e uffici privati) possono contattare il numero 1-800-624-9896.

Se si sta telefonando da un altro paese oppure se ci si trova in un'area servizi diversa, consultare la sezione "Come contattare Dell" per il numero di telefono locale.

- 3 Seguire le indicazioni del menu del sistema telefonico automatico per parlare con un operatore del supporto tecnico.

Servizio stato-ordine automatico

Per controllare lo stato dei prodotti Dell™ ordinati, visitare il sito Web all'indirizzo **support.dell.com** oppure contattare il servizio stato-ordine automatizzato. Una registrazione richiederà tutte le informazioni necessarie per individuare e comunicare le informazioni sull'ordine. Per un elenco dei numeri di telefono da chiamare nella propria zona, consultare la sezione "Come contattare Dell".

Come contattare Dell

Per contattare Dell elettronicamente, è possibile accedere ai seguenti siti Web:

- **www.dell.com**
- **support.dell.com** (supporto tecnico)
- **premiersupport.dell.com** (supporto tecnico per didattica, governo, sanità e clienti di medie e grandi imprese, tra cui clienti Premier, Platinum e Gold)

Per i siti Web specifici per il proprio paese, consultare la relativa sezione nella tabella riportata di seguito.

NOTA: I numeri gratuiti possono essere utilizzati soltanto nei paesi per cui sono indicati.

Per contattare Dell, utilizzare gli indirizzi Web, i numeri di telefono e i codici riportati nella seguente tabella. Per informazioni sui codici da utilizzare, contattare un operatore interno o locale.

Paese (Città) Prefisso internazionale Prefisso città	Nome reparto o zona di servizio, Sito Web e indirizzo e-mail	Indicativi località, Numeri locali e Numeri gratuiti
Stati Uniti (Austin, Texas) Prefisso internazionale: 011 Indicativo paese: 1	Servizio stato-ordine automatico	numero gratuito: 1-800-433-9014
	AutoTech (computer portatili e PC)	numero gratuito: 1-800-247-9362
	Utenti privati (abitazione e ufficio privato)	
	Supporto tecnico	numero gratuito: 1-800-624-9896
	Assistenza clienti	numero gratuito: 1-800-624-9897
	Supporto e servizi DellNet™	numero gratuito: 1-877-Dellnet (1-877-335-5638)
	Clienti EPP (Employee Purchase Program)	numero gratuito: 1-800-695-8133
	Sito Web Servizi finanziari: www.dellfinancialservices.com	
	Servizi finanziari (noleggi/prestiti)	numero gratuito: 1-877-577-3355
	Servizi finanziari (Dell Preferred Accounts [DPA])	numero gratuito: 1-800-283-2210
	Aziende	
	Assistenza clienti e supporto tecnico	numero gratuito: 1-877-459-7298
	Clienti EPP (Employee Purchase Program)	numero gratuito: 1-800-695-8133
	Supporto tecnico proiettori	numero gratuito: 1-877-459-7298
	Servizi pubblici (governo, formazione, sanità)	
	Assistenza clienti e supporto tecnico	numero gratuito: 1-800-456-3355
	Clienti EPP (Employee Purchase Program)	numero gratuito: 1-800-234-1490
Reparto vendite Dell	numero gratuito: 1-800-289-3355 oppure numero gratuito: 1-800-879-3355	
Dell Outlet Store (computer rinnovati Dell)	numero gratuito: 1-888-798-7561	
Reparto vendite software e periferiche	numero gratuito: 1-800-671-3355	
Reparto vendite pezzi di ricambio	numero gratuito: 1-800-357-3355	
Reparto vendite garanzie e servizi estesi	numero gratuito: 1-800-247-4618	
Fax	numero gratuito: 1-800-727-8320	

Paese (Città) Prefisso internazionale Prefisso città	Nome reparto o zona di servizio, Sito Web e indirizzo e-mail	Indicativi località, Numeri locali e Numeri gratuiti
America latina	Supporto tecnico clienti (Austin, Texas, Stati Uniti)	512 728-4093
	Servizio clienti (Austin, Texas, Stati Uniti)	512 728-3619
	Fax, supporto tecnico e servizio clienti (Austin, Texas, Stati Uniti)	512 728-3883
	Reparto vendite (Austin, Texas, Stati Uniti)	512 728-4397
	Fax reparto vendite (Austin, Texas, Stati Uniti)	512 728-4600 o 512 728-3772
Belgio (Bruxelles)	Sito Web: support.euro.dell.com	
Prefisso internazionale: 00	E-mail: tech_be@dell.com	
Indicativo paese: 32	E-mail per clienti di lingua francese: support.euro.dell.com/be/fr/emaildell/	
Prefisso città: 2	Supporto tecnico	02 481 92 88
	Assistenza clienti	02 481 91 19
	Reparto vendite aziende	02 481 91 00
	Fax	02 481 92 99
	Centralino	02 481 91 00
Canada (North York, Ontario)	Stato ordini in linea: www.dell.ca/ostatus	
Prefisso internazionale: 011	AutoTech (supporto tecnico automatizzato)	numero gratuito: 1-800-247-9362
	TechFax	numero gratuito: 1-800-950-1329
	Assistenza clienti (reparto vendite privati/piccole imprese)	numero gratuito: 1-800-847-4096
	Assistenza clienti (medie e grandi imprese, governo)	numero gratuito: 1-800-326-9463
	Supporto tecnico (reparto vendite privati/piccole imprese)	numero gratuito: 1-800-847-4096
	Supporto tecnico (medie e grandi imprese, governo)	numero gratuito: 1-800-387-5757
	Reparto vendite (reparto vendite privati/piccole imprese)	numero gratuito: 1-800-387-5752
	Reparto vendite (medie e grandi imprese, governo)	numero gratuito: 1-800-387-5755
	Reparto vendite pezzi di ricambio e servizi estesi	1 866 440 3355

Paese (Città) Prefisso internazionale Prefisso città	Nome reparto o zona di servizio, Sito Web e indirizzo e-mail	Indicativi località, Numeri locali e Numeri gratuiti
Danimarca (Copenaghen)	Sito Web: support.euro.dell.com	
Prefisso internazionale: 00	Supporto tramite e-mail (computer portatili): den_nbk_support@dell.com	
Indicativo paese: 45	Supporto tramite e-mail (PC): den_support@dell.com	
	Supporto tramite e-mail (server): Nordic_server_support@dell.com	
	Supporto tecnico	7023 0182
	Assistenza clienti (relazionale)	7023 0184
	Assistenza clienti privati/piccole imprese	3287 5505
	Centralino (relazionale)	3287 1200
	Centralino fax (relazionale)	3287 1201
	Centralino (privati/piccole imprese)	3287 5000
	Centralino fax (privati/piccole imprese)	3287 5001
Finlandia (Helsinki)	Sito Web: support.euro.dell.com	
Prefisso internazionale: 990	E-mail: fin_support@dell.com	
Indicativo paese: 358	Supporto tramite e-mail (server): Nordic_support@dell.com	
Prefisso città: 9	Supporto tecnico	09 253 313 60
	Fax supporto tecnico	09 253 313 81
	Assistenza clienti relazionale	09 253 313 38
	Assistenza clienti privati/piccole imprese	09 693 791 94
	Fax	09 253 313 99
	Centralino	09 253 313 00

Paese (Città) Prefisso internazionale Prefisso città	Nome reparto o zona di servizio, Sito Web e indirizzo e-mail	Indicativi località, Numeri locali e Numeri gratuiti
Francia (Parigi, Montpellier)	Sito Web: support.euro.dell.com	
Prefisso internazionale: 00	E-mail: support.euro.dell.com/fr/fr/emaildell/	
Indicativo paese: 33	Privati e piccole imprese	
Prefisso città: (1) (4)	Supporto tecnico	0825 387 270
	Assistenza clienti	0825 823 833
	Centralino	0825 004 700
	Centralino (chiamate esterne alla Francia)	04 99 75 40 00
	Reparto vendite	0825 004 700
	Fax	0825 004 701
	Fax (chiamate esterne alla Francia)	04 99 75 40 01
	Aziende	
	Supporto tecnico	0825 004 719
	Assistenza clienti	0825 338 339
	Centralino	01 55 94 71 00
	Reparto vendite	01 55 94 71 00
	Fax	01 55 94 71 01
Germania (Langen)	Sito Web: support.euro.dell.com	
Prefisso internazionale: 00	E-mail: tech_support_central_europe@dell.com	
Indicativo paese: 49	Supporto tecnico	06103 766-7200
Prefisso città: 6103	Assistenza clienti privati/piccole imprese	0180-5-224400
	Assistenza clienti Global Segment	06103 766-9570
	Assistenza clienti account preferiti	06103 766-9420
	Assistenza clienti account maggiori	06103 766-9560
	Assistenza clienti account pubblici	06103 766-9555
	Centralino	06103 766-7000

Paese (Città) Prefisso internazionale Prefisso città	Nome reparto o zona di servizio, Sito Web e indirizzo e-mail	Indicativi località, Numeri locali e Numeri gratuiti
Grecia	Sito Web: support.euro.dell.com	
Prefisso internazionale: 00	E-mail: support.euro.dell.com/gr/en/emaildell/	
Indicativo paese: 30	Supporto tecnico	080044149518
	Supporto tecnico Gold	08844140083
	Centralino	2108129800
	Reparto vendite	2108129800
	Fax	2108129812
India	Supporto tecnico	1600 33 8045
	Reparto vendite	1600 33 8044
Irlanda (Cherrywood)	Sito Web: support.euro.dell.com	
Prefisso internazionale: 16	E-mail: dell_direct_support@dell.com	
Indicativo paese: 353	Supporto tecnico Irlanda	1850 543 543
Prefisso città: 1	Supporto tecnico Regno Unito (solo all'interno del Regno Unito)	0870 908 0800
	Assistenza clienti utenti privati	01 204 4014
	Assistenza clienti piccole imprese	01 204 4014
	Assistenza clienti Regno Unito (solo all'interno del Regno Unito)	0870 906 0010
	Assistenza clienti aziende	1850 200 982
	Assistenza clienti aziende (solo all'interno del Regno Unito)	0870 907 4499
	Reparto vendite Irlanda	01 204 4444
	Reparto vendite Regno Unito (solo all'interno del Regno Unito)	0870 907 4000
	Fax/Fax reparto vendite	01 204 0103
	Centralino	01 204 4444

Paese (Città) Prefisso internazionale Prefisso città	Nome reparto o zona di servizio, Sito Web e indirizzo e-mail	Indicativi località, Numeri locali e Numeri gratuiti
Italia (Milano)	Sito Web: support.euro.dell.com	
Prefisso internazionale: 00	E-mail: support.euro.dell.com/it/it/emaildell/	
Indicativo paese: 39	Privati e piccole imprese	
Prefisso città: 02	Supporto tecnico	02 577 826 90
	Assistenza clienti	02 696 821 14
	Fax	02 696 821 13
	Centralino	02 696 821 12
	Azienda	
	Supporto tecnico	02 577 826 90
	Assistenza clienti	02 577 825 55
	Fax	02 575 035 30
	Centralino	02 577 821
Lussemburgo	Sito Web: support.euro.dell.com	
Prefisso internazionale: 00	E-mail: tech_be@dell.com	
Indicativo paese: 352	Supporto tecnico (Bruxelles, Belgio)	3420808075
	Reparto vendite privati/piccole imprese (Bruxelles, Belgio)	numero gratuito: 080016884
	Reparto vendite aziende (Bruxelles, Belgio)	02 481 91 00
	Assistenza clienti (Bruxelles, Belgio)	02 481 91 19
	Fax (Bruxelles, Belgio)	02 481 92 99
	Centralino (Bruxelles, Belgio)	02 481 91 00
Messico	Supporto tecnico clienti	001-877-384-8979
Prefisso internazionale: 00		o 001-877-269-3383
Indicativo paese: 52	Reparto vendite	50-81-8800
		o 01-800-888-3355
	Assistenza clienti	001-877-384-8979
		o 001-877-269-3383
	Principale	50-81-8800
		o 01-800-888-3355

Paese (Città) Prefisso internazionale Prefisso città	Nome reparto o zona di servizio, Sito Web e indirizzo e-mail	Indicativi località, Numeri locali e Numeri gratuiti
Norvegia (Lysaker) Prefisso internazionale: 00 Indicativo paese: 47	Sito Web: support.euro.dell.com Supporto tramite e-mail (computer portatili): nor_nbk_support@dell.com Supporto tramite e-mail (PC): nor_support@dell.com Supporto tramite e-mail (server): nordic_server_support@dell.com	
	Supporto tecnico	671 16882
	Assistenza clienti relazionale	671 17514
	Assistenza clienti privati/piccole imprese	23162298
	Centralino	671 16800
	Fax centralino	671 16865
Olanda (Amsterdam) Prefisso internazionale: 00 Indicativo paese: 31 Prefisso città: 20	Sito Web: support.euro.dell.com E-mail (supporto tecnico): (Azienda): nl_server_support@dell.com (Latitude): nl_latitude_support@dell.com (Inspiron): nl_inspiron_support@dell.com (Dimension): nl_dimension_support@dell.com (OptiPlex): nl_optiplex_support@dell.com (Dell Precision): nl_workstation_support@dell.com	
	Supporto tecnico	020 674 45 00
	Fax supporto tecnico	020 674 47 66
	Assistenza clienti privati/piccole imprese	020 674 42 00
	Assistenza clienti relazionale	020 674 4325
	Reparto vendite privati/piccole imprese	020 674 55 00
	Reparto vendite relazionale	020 674 50 00
	Fax reparto vendite privati/piccole imprese	020 674 47 75
	Fax reparto vendite relazionale	020 674 47 50
	Centralino	020 674 50 00
	Fax centralino	020 674 47 50

Paese (Città) Prefisso internazionale Prefisso città	Nome reparto o zona di servizio, Sito Web e indirizzo e-mail	Indicativi località, Numeri locali e Numeri gratuiti
Polonia (Varsavia)	Sito Web: support.euro.dell.com	
Prefisso internazionale: 011	E-mail: pl_support@dell.com	
Indicativo paese: 48	Numero di telefono servizio clienti	57 95 700
Prefisso città: 22	Assistenza clienti	57 95 999
	Reparto vendite	57 95 999
	Fax servizio clienti	57 95 806
	Fax reception	57 95 998
	Centralino	57 95 999
Portogallo	Sito Web: support.euro.dell.com	
Prefisso internazionale: 00	E-mail: support.euro.dell.com/pt/en/emaiddell/	
Indicativo paese: 351	Supporto tecnico	707200149
	Assistenza clienti	800 300 413
	Reparto vendite	800 300 410 o 800 300 411 o 800 300 412 o 21 422 07 10
	Fax	21 424 01 12
Portorico	Supporto generale	1-800-805-7545

Paese (Città) Prefisso internazionale Prefisso città	Nome reparto o zona di servizio, Sito Web e indirizzo e-mail	Indicativi località, Numeri locali e Numeri gratuiti
Regno Unito (Bracknell)	Sito Web: support.euro.dell.com	
Prefisso internazionale: 00	Sito Web assistenza clienti: support.euro.dell.com/uk/en/ECare/Form/Home.asp	
Indicativo paese: 44		
Prefisso città: 1344	E-mail: dell_direct_support@dell.com	
	Supporto tecnico (Aziende/Account preferiti/PAD [1000+ impiegati])	0870 908 0500
	Supporto tecnico (diretto/PAD e generale)	0870 908 0800
	Assistenza clienti Global Accounts	01344 373 186
	Assistenza clienti privati/piccole imprese	0870 906 0010
	Assistenza clienti aziende	01344 373 185
	Assistenza clienti account preferiti (500–5000 impiegati)	0870 906 0010
	Assistenza clienti governo centrale	01344 373 193
	Assistenza clienti governo locale e formazione	01344 373 199
	Assistenza clienti sanità	01344 373 194
	Reparto vendite privati e piccole imprese	0870 907 4000
	Reparto vendite aziende/settore pubblico	01344 860 456
Singapore (Singapore)	Supporto tecnico	numero gratuito: 800 6011 051
Prefisso internazionale: 005	Assistenza clienti (Penang, Malaysia)	604 633 4949
Indicativo paese: 65	Reparto vendite transazioni	numero gratuito: 800 6011 054
	Reparto vendite aziende	numero gratuito: 800 6011 053

Paese (Città) Prefisso internazionale Prefisso città	Nome reparto o zona di servizio, Sito Web e indirizzo e-mail	Indicativi località, Numeri locali e Numeri gratuiti
Spagna (Madrid)	Sito Web: support.euro.dell.com	
Prefisso internazionale: 00	E-mail: support.euro.dell.com/es/es/emaildell/	
Indicativo paese: 34	Privati e piccole imprese	
Prefisso città: 91	Supporto tecnico	902 100 130
	Assistenza clienti	902 118 540
	Reparto vendite	902 118 541
	Centralino	902 118 541
	Fax	902 118 539
	Azienda	
	Supporto tecnico	902 100 130
	Assistenza clienti	902 118 546
	Centralino	91 722 92 00
	Fax	91 722 95 83
Svezia (Upplands Vasby)	Sito Web: support.euro.dell.com	
Prefisso internazionale: 00	E-mail: swe_support@dell.com	
Indicativo paese: 46	Supporto tramite e-mail per Latitude e Inspiron: Swe-nbk_kats@dell.com	
Prefisso città: 8	Supporto tramite e-mail per OptiPlex: Swe_kats@dell.com	
	Supporto tramite e-mail per server: Nordic_server_support@dell.com	
	Supporto tecnico	08 590 05 199
	Assistenza clienti relazionale	08 590 05 642
	Assistenza clienti privati/piccole imprese	08 587 70 527
	Supporto EPP (Employee Purchase Program)	20 140 14 44
	Fax supporto tecnico	08 590 05 594
	Reparto vendite	08 590 05 185

Paese (Città) Prefisso internazionale Prefisso città	Nome reparto o zona di servizio, Sito Web e indirizzo e-mail	Indicativi località, Numeri locali e Numeri gratuiti
Svizzera (Ginevra)	Sito Web: support.euro.dell.com	
Prefisso internazionale: 00	E-mail: swisstech@dell.com	
Indicativo paese: 41	E-mail per clienti di lingua francese HSB e aziende: support.euro.dell.com/ch/fr/emaildell/	
Prefisso città: 22		
	Supporto tecnico (privati/piccole imprese)	0844 811 411
	Supporto tecnico (aziende)	0844 822 844
	Assistenza clienti (privati/piccole imprese)	0848 802 202
	Assistenza clienti (aziende)	0848 821 721
	Fax	022 799 01 90
	Centralino	022 799 01 01

Indice analitico

A

A colori (Avvia), pulsante, 16

acquisizione, 35
software, 35

Acquisizione (modalità
Selezione), pulsante, 15

acquisizione di più
immagini, 37

allineamento delle cartucce di
stampa, 65

B

B/N (Avvia), pulsante, 16

bianco e nero, stampa, 60

biglietti d'auguri
caricamento, 26

biglietti e cartoline
caricamento, 26

Blocco scanner, 11

buste
caricamento, 26

C

caricamento
biglietti d'auguri, 26
biglietti e cartoline, 26

buste, 26
carta di formato
personalizzato, 27, 31
carta fotografica, 26
carta speciale, 31
cartoline, 26
cartoline fotografiche, 26
lucidi, 26
schede, 26
trasferibili a caldo, 27

carta
buste, 26
caricamento, 31
striscioni, 27

carta di formato
personalizzato
caricamento, 27, 31

carta fotografica
caricamento, 26

carta lucida
caricamento, 26

carta per striscioni, 27

cartoline
caricamento, 26

cartoline fotografiche
caricamento, 26

cartucce stampa
allineamento, 65
installazione, 63

rimozione, 64
sostituzione, 63

cartucce, stampa
allineamento, 65
installazione, 63
rimozione, 64

Centro multifunzione
utilizzo, 56

Centro multifunzione
Dell, 56
accesso, 56

Centro soluzioni stampante
Dell
accesso, 61
utilizzo, 61

Chiaro/scuro, pulsante, 16

Coperchio superiore, 10

copia
pannello di comando, 33
software, 33

Copia (modalità Selezione),
pulsante, 15

copie, 60

D

Desidero
modificare le impostazioni di
qualità, 59

modificare le impostazioni di velocità, 59
stampare su entrambi i lati della carta, 59
stampare un poster, 59
stampare una busta, 59
stampare una foto, 59
stampare uno striscione, 59
visualizzare altri suggerimenti di stampa, 59
disinstallazione software, 82

E

Entrambi i lati, stampa *vedere* Fronte retro
errore, messaggi
carta esaurita, 79
inceppamento carta, 79
livello basso inchiostro, 79

F

fax, 40
Fax (modalità Selezione), pulsante, 15
foto
Stampa, 59
fronte retro, 60

I

impostazioni di acquisizione, 57
impostazioni di copia, 57

impostazioni, salvataggio per uso futuro, 61
inceppamento carta, rimozione, 79
informazioni sulla sicurezza, 4
installazione, 13
installazione delle cartucce di stampa, 63
installazione software, 82

L

lampeggianti, spie, 81
livello basso inchiostro, messaggio, 79
lucidi
caricamento, 26

M

manutenzione, 63
menu Salva impostazioni, 61
messaggi di errore
carta esaurita, 79
inceppamento carta, 79
livello basso inchiostro, 79
messaggio Carta esaurita, 79
messaggio Inceppamento carta, 79

N

Numero di copie, pulsante, 15

O

Opzioni, pulsante, 17
orientamento, selezione, 60

P

pagina principale di Centro multifunzione
sezione Acquisisci, 57
Sezione Anteprima, 58
sezione Copia, 57
sezione Strumenti di produttività, 58
Pannello di comando, 16
utilizzo, 16
pannello di comando
copia tramite, 33
più copie, 60
poster, stampa, 59
progetti
acquisizione di più immagini, 37
acquisizione di più pagine o immagini, 37
acquisizione di una foto da inviare tramite e-mail, 38
ingrandimento o riduzione di immagini o documenti, 39
Proprietà di stampa
accesso, 59
menu Opzioni, 61
menu Salva impostazioni, 61
scheda Impostazione carta, 60
scheda Layout di stampa, 60
scheda Qualità/Copie, 60

schede, 60
utilizzo, 59

Pulsanti, pannello di comando

- , 17
- +, 17
- A colori, 16
- Acquisisci, 15
- B/N, 16
- Chiaro/scuro, 16
- Copia, 15
- Fax, 15
- Numero di copie, 15
- Opzioni, 17
- Power, 15
- Qualità, 16
- Ricomponi/pausa, 16
- Riduci/ingrandisci, 16
- Seleziona, 16
- Selezione rapida, 16
- Stop/annulla, 15

R

Ricomponi/pausa, pulsante, 16

Riduci/ingrandisci, pulsante, 16

rimozione delle cartucce di stampa, 64

risoluzione dei problemi

- carta esaurita, 79
- inceppamento carta, 79
- supporto cartuccia bloccato, 81

S

scheda Impostazione carta, 60

scheda Layout di stampa, 60

scheda Qualità/Copie, 60

schede

- caricamento, 26

Seleziona, pulsante, 16

Selezione rapida, pulsante, 16

senso del tipo di carta, 16

Sezione Anteprima

- anteprima acquisizione, 58
- anteprima stampa/copia, 58

software, 56

- Centro multifunzione Dell, 56
- Centro soluzioni stampante Dell, 61
- disinstallazione, 82
- reinstallazione, 82
- rimozione, 82
- Utilità impostazione fax, 44

spie lampeggianti, 81

stampa

- buste, 59
- foto, 59
- poster, 59
- striscioni, 59

stampa di buste, 59

stampa per fax, 50

stampa, cartucce

- sostituzione, 63

Stop/annulla, pulsante, 15

striscioni, stampa, 59

Studio immagini Dell

- accesso, 62
- utilizzo, 62

supporti

- caricamento, 31
- speciali, 31

supporti speciali

- biglietti d'auguri, 26
- biglietti e cartoline, 26
- buste, 26
- caricamento, 31
- carta di formato personalizzato, 27, 31
- carta fotografica, 26
- cartoline, 26
- cartoline fotografiche, 26
- lucida, 26
- lucidi, 26
- patinata, 26
- schede, 26
- trasferibili a caldo, 27

Supporto carta, 10

Supporto scanner, 11

T

Tastierino, pulsanti, 16

trasferibili a caldo

- caricamento, 27
- stampa, 59

U

Unità scanner, 11

V

Vassoio di uscita carta, 10

